

# Beoplay HX

User Guide

Betjeningsvejledning

Bedienungsanleitung

Guía del usuario

Mode d'emploi

Guida utente

ユーザーガイド

사용 설명서

Gebruikershandleiding

Guia do utilizador

Руководство пользователя

Användarhandbok

用戶指南

使用者指南

# CONTENTS

English, 3

Dansk (*Danish*), 16

Svenska (*Swedish*), 29

Norsk (*Norwegian*), 42

Deutsch (*German*), 55

Nederlands (*Dutch*), 68

Français (*French*), 81

Español (*Spanish*), 94

Italiano (*Italian*), 107

Português (*Portuguese*), 120

Русский (*Russian*), 133

日本語 (*Japanese*), 146

한국어 (*Korean*), 159

简体中文 (*Simplified Chinese*), 172

繁體中文 (*Traditional Chinese*), 185

العربية (*Arabic*), 198

## DOWNLOAD BANG & OLUFSEN APP



To set up your product, download the Bang & Olufsen App from the Google Play Store or Apple App Store.

From this app you can set up your product and get the full Bang & Olufsen experience. Unlock the full product experience of audio personalisation, product support and new features at your fingertips.

When you first start the Bang & Olufsen App, you will be asked to create a user account.

To set up your headphones, click to add a new product. If you already have an account this can be found under settings.

## GET STARTED

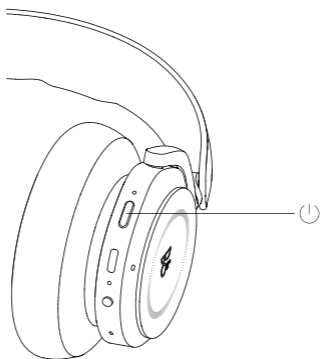

Turn on your new Beoplay HX by short pressing the button on the right earcup. The product light indicator will start flashing blue to indicate they are in pairing mode.

Next, go to the Bang & Olufsen app to set up your product, connect to Bluetooth, update to the latest software and personalise your headphones.

Once your Beoplay HX is turned on, you will be able to find them in the Bluetooth settings of your device.

# MUSIC



Use touch controls on the right aluminium disc to operate your Beoplay HX.

<b>Action</b>	<b>Gesture</b>
Play	Tap in the centre
Pause	Tap in the center
Next	Swipe forward
Previous	Swipe backwards
Volume up	Swipe circularly clockwise inside the engraved ring
Volume down	Swipe circularly counter clockwise inside the engraved ring

## CALLS



Use touch controls on the right aluminium disc to operate your Beoplay HX.

<b>Action</b>	<b>Gesture</b>
Accept call	Tap in the centre
Reject a call	Double tap in the centre
End a call	Tap in the centre

## ACTIVE NOISE CANCELLATION / TRANSPARENCY

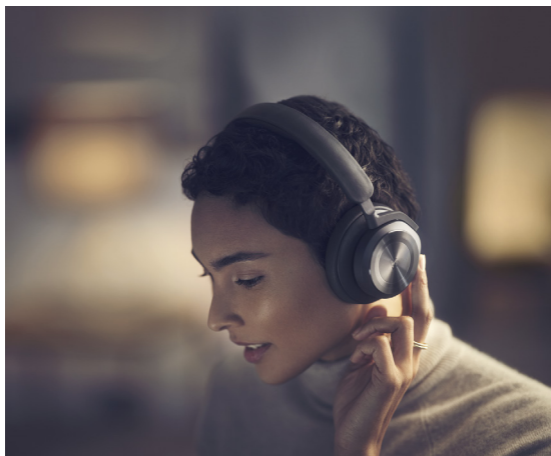

Quickly switch between Active Noise Cancellation, Transparency and Neutral using the rectangular button on the left earcup.

When in a call, Transparency is replaced by Own Voice, which allows you to adjust your own voice levels so you can hear yourself speak.



## MULTI BUTTON



Use the round button on your left earcup to quickly activate your voice assistant or to mute or unmute your microphone while in a call.

While muted, a red light indicator will be displayed on your headphones.

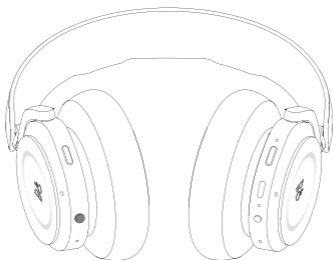



## CHARGING



Charge your headphones using the USB-C cable included in the box.

You can still use your headphones while charging.

It takes approximately 3 hours to fully charge Beoplay HX.

When the battery is fully charged, the indicator shows solid green.

When the battery power is below 10% the indicator turns red and a sound prompt will play.

Beoplay HX has up to 35 hours of wireless play time with Active Noise Cancellation on.

## BLUETOOTH PAIRING

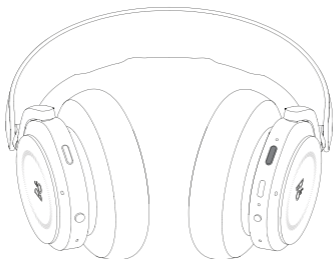

To activate Bluetooth, long press the power button for 2 seconds.

Release when you hear a sound prompt. The light indicator will blink blue and your headphones will be ready for pairing.

MFI for iOS (Made for iOS) and Fast Pair for Android will offer a prompt in the Bang & Olufsen App or you can pair via the Bluetooth menu on your device.

## LINE-IN



Turn on Beoplay HX and attach a line-in music source for a wired connection.

ANC & Transparency Modes are not designed to work with a line-in source and are only available during wireless connection.

## ACTIVE NOISE CANCELLATION



Noise Cancellation lets you tune out your surroundings and focus on your music, podcast or simply enjoy silence.

Activate and adjust the level of Active Noise Cancellation by pressing the rectangular button on the left earcup to toggle to ANC mode.

You can also control ANC on the product page in the Bang & Olufsen App, where you have the option of automatically adjusting the ANC level according to your environment.

## TRANSPARENCY MODE



Transparency Mode lets you hear the world around you without taking off your Beoplay Portal.

Activate and adjust how much of the outside world to let as in as you listen to music by pressing the rectangular button on the left earcup to toggle to Transparency mode.

You can also control Transparency Mode on the product page in the Bang & Olufsen App.

## OWN VOICE



Own Voice technology captures and adjusts the volume of your voice, while also filtering out background noises, so that you have a clear and true representation of how you sound.

You can switch Own Voice on and off, or adjust the levels, by pressing the rectangular button on the left earcup to toggle to Own Voice mode during a call. You can also control it on the product page in the Bang & Olufsen App.

## FACTORY RESET



To restore your headphones to the factory settings, do a very long press (more than 8 seconds) on the on/off button on the right earcup, until the LED indicator flashed red. Then wait for the headphones to turn off before starting the set-up process again.

## DOWNLOAD BANG & OLUFSEN-APPEN



For at indstille dit produkt skal du downloade Bang & Olufsen-appen fra Google Play eller Apple App Store.

Fra denne app kan du konfigurere dit produkt og få den fulde Bang & Olufsen-oplevelse. Få fuld adgang til produktoplevelsen med lydtilpasning, produktsupport og nye funktioner med få tastetryk.

Første gang du åbner Bang & Olufsen-appen, bliver du bedt om at oprette en brugerkonto.

Du kan konfigurere dine hovedtelefoner ved at klikke for at tilføje et nyt produkt. Hvis du allerede har en konto, finder du denne funktion under Indstillinger.



## KOM HURTIGT I GANG

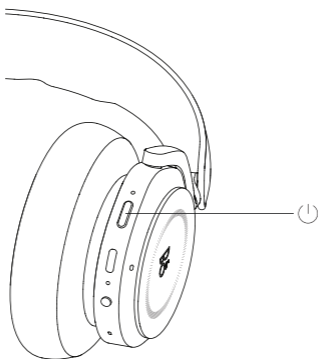

Du tænder dine nye Beoplay HX-hovedtelefoner ved at trykke på knappen på højre ørekop. Produktets indikator blinker blå for at angive, at hovedtelefonerne er i pardannelsestilstand. Gå derefter til Bang & Olufsen-appen for at konfigurere dit produkt, oprette forbindelse til Bluetooth, opdatere til den nyeste software og tilpasse dine hovedtelefoner.

Når Beoplay HX er tændt, vil du kunne finde dem under Bluetooth-indstillingerne på din enhed.

# MUSIK



Brug berøringskontrolelementerne på den højre aluminiumsskive til at betjene Beoplay HX.

<b>Handling</b>	<b>Bevægelse</b>
Afspil	Tryk på midten
Pause	Tryk på midten
Næste	Stryg fremad
Forrige	Stryg bagud
Volume op	Stryg rundt med uret i den indgraverede ring
Volume ned	Stryg rundt mod uret i den indgraverede ring

## OPKALD



Brug berøringskontrolelementerne på den højre aluminiumsskive til at betjene Beoplay HX.

<b>Handling</b>	<b>Bevægelse</b>
Accepter opkald	Tryk på midten
Afvis et opkald	Tryk to gange på midten
Afslut et opkald	Tryk på midten

## AKTIV STØJREDUKTION/ LYDTRANSPARENS



Du kan skifte hurtigt mellem aktiv støjreduktion, lydtransparens og neutral ved hjælp af den rektangulære knap på venstre ørekop.

Under et opkald erstattes lydtransparens med Own Voice, som giver dig mulighed for at justere niveauet for din egen stemme, så du kan høre dig selv.



## MULTIKNAP



Brug den runde knap på venstre ørekop til hurtigt at aktivere stemmeassistenten eller slå mikrofonen til/fra under et opkald.

Når lyden er slået fra, lyser der en rød indikator på hovedtelefonerne.

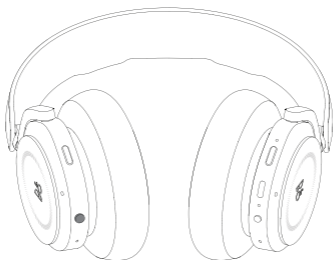

## OPLADNING



Oplad hovedtelefonerne ved hjælp af det medfølgende USB-C-kabel.

Du kan stadig bruge hovedtelefonerne, mens de oplades.

Det tager ca. 3 timer at lade Beoplay HX helt op.

Når batteriet er fuldt opladet, lyser indikatoren grønt.

Når batteriniveauet er på under 10 %, lyser indikatoren rødt, og der afspilles en lydprompt.

Beoplay HX har en trådløs afspilningskapacitet på op til 35 timer, når aktiv støjreduktion er aktiveret.

## BLUETOOTH PARRING

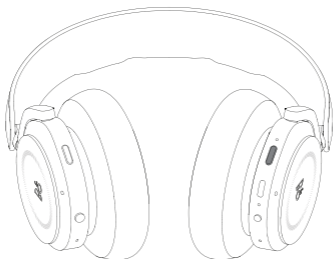

Hold tændknappen nede i 2 sekunder for at aktivere Bluetooth.

Slip, når du hører en lydprompt. Lysindikatoren blinker blå, og dine hovedtelefoner er klar til pardannelse.

MFI til iOS (Made for iOS) og Fast Pair til Android giver dig en prompt i Bang & Olufsen-appen, men du kan også oprette pardannelse via Bluetooth-menuen på din enhed.

## LINE-IN



Tænd for Beoplay HX, og tilslut en line-in-musikkilde for at oprette en kabelforbindelse.

Tilstandene Aktiv støjreduktion og Lydtransparens er ikke beregnet til at fungere med en line-in-kilde og er kun tilgængelige under trådløs forbindelse.



## AKTIV STØJREDUKTION



Med støjreduktion kan du lukke af for omgivelserne og fokusere på din musik eller din podcast eller blot nyde stilheden.

Aktivér og juster niveauet for aktiv støjreduktion ved at trykke på den rektangulære knap på venstre ørekep for at slå aktiv støjreduktion til eller fra.

Du kan også styre aktiv støjreduktion på produktsiden i Bang & Olufsen-appen, hvor du har mulighed for automatisk at justere niveauet for aktiv støjreduktion alt efter dit miljø.

## LYDTRANSPARENS



Med lydtransparens kan du høre dine omgivelser uden at tage Beoplay HX af.

Aktivér og juster, hvor meget af omgivelserne du vil høre, mens du lytter til musik, ved at trykke på den rektangulære knap på venstre ørekep for at slå lydtransparens til eller fra.

Du kan også styre lydtransparens fra produktsiden i Bang & Olufsen-appen.

## OWN VOICE



Own Voice-teknologien optager og justerer din stemmes lydstyrke og filtrerer samtidig baggrundsstøj fra, så du får en klar og ægte gengivelse af, hvordan du lyder.

Du kan slå Own Voice til og fra eller justere niveauerne ved at trykke på den rektangulære knap på venstre ørekop for at slå Own Voice-tilstand til eller fra under et opkald. Du kan også styre funktionen fra produktsiden i Bang & Olufsen-appen.

## GENDAN FABRIKSINDSTILLINGER



Du kan gendanne dine hovedtelefoners fabriksindstillinger ved at holde tænd/sluk-knappen på højre ørekep nede (i mere end 8 sekunder), indtil LED-indikatoren blinker rødt. Vent derefter på, at hovedtelefonerne slukkes, inden du påbegynder opsætningen igen.

## LADDA NED BANG & OLUFSEN-APPEN



Ladda ner Bang & Olufsen-appen från Google Play Store eller Apple App Store för att konfigurera din produkt.

Från den här appen kan du ställa in din Bang & Olufsen-produkt så att du får ut mesta möjliga av den. Du får tillgång till alla funktioner för ljudanpassning, produktsupport och nya funktioner i din telefon.

När du öppnar Bang & Olufsen-appen för första gången blir du uppmanad att skapa ett konto.

Klicka för att lägga till en ny produkt och konfigurera dina hörlurar. Om du redan har ett konto hittar du detta under Inställningar.

## KOMMA IGÅNG

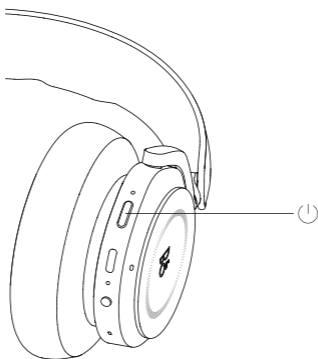

Starta dina nya Beoplay HX genom att trycka snabbt på knappen på höger hörlur. Lampan på hörlurarna börjar blinka blått för att visa att de är i parkopplingsläge.

Gå därefter till Bang & Olufsen-appen för att ställa in din produkt, ansluta till Bluetooth, uppdatera till den senaste programvaran och anpassa dina hörlurar.

När dina Beoplay HX är startade hittar du dessa under Bluetooth-inställningarna på din enhet.

# MUSIK



Använd touchkontrollerna på höger aluminiumskiva för att styra dina Beoplay HX.

<b>Åtgärd</b>	<b>Gest</b>
Spela	Tryck i mitten
Pausa	Tryck i mitten
Nästa	Svep framåt
Föregående	Svep bakåt
Volym upp	Svep medsols runt inuti den ingraverade ringen
Volym ned	Svep motsols runt inuti den ingraverade ringen

## SAMTAL



Använd touchkontrollerna på höger aluminiumskiva för att styra dina Beoplay HX.

<b>Åtgärd</b>	<b>Gest</b>
Svara på samtal	Tryck i mitten
Avvisa ett samtal	Dubbeltryck i mitten
Avsluta ett samtal	Tryck i mitten



## AKTIV BRUSREDUCERING/ TRANSPARENS

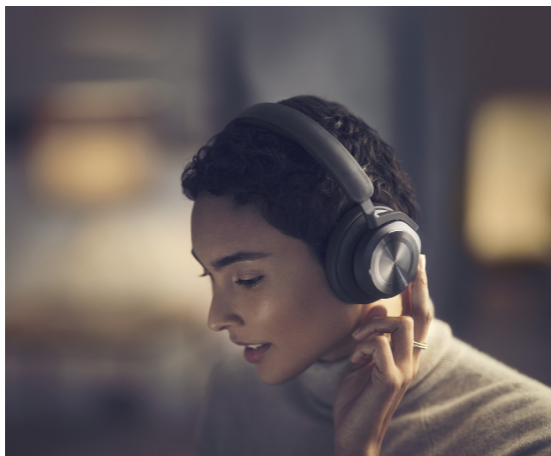

Du kan snabbt växla mellan aktiv brusreducering, transparens och neutral med hjälp av den rektangulära knappen på vänster hörlur.

Under ett samtal ersätts transparens av Own Voice, som gör att du kan anpassa din röstnivå så att du kan höra dig själv tala.



## MULTIKNAPP



Använd den runda knappen på vänster hörlur för att snabbt aktivera din röstassistent, eller för att stänga av eller sätta på mikrofonen under ett samtal.

När mikrofonen är avstängd lyser en röd lampa på hörlurarna.

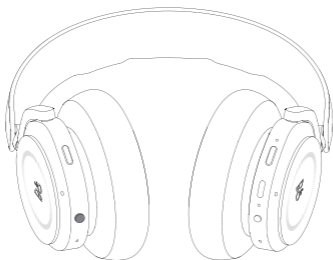

## LADDAR



Ladda hörlurarna med hjälp av den USB-C-sladd som medföljer i förpackningen.

Du kan fortsätta att använda hörlurarna medan de laddas.

Det tar ungefär tre timmar att ladda Beoplay HX helt.

När batteriet är fulladdat lyser indikatorn med ett fast grönt sken.

När batteriladdningen är under 10 % lyser indikatorn rött och en ljudsignal spelas.

Beoplay HX kan användas i upp till 35 timmar med trådlös uppspelning och aktiv brusreducering på.

## BLUETOOTH-PARKOPPLING



Aktivera Bluetooth genom att hålla strömknappen nedtryckt i två sekunder.

Släpp knappen när du hör en ljudsignal.

Indikatorlampan blinkar blått och dina hörlurar är klara för parkoppling.

MFI för iOS (Made for iOS) och Fast Pair för Android ger dig en instruktion i Bang & Olufsen-appen, eller så kan du parkoppla genom Bluetooth-menyn på din enhet.

## LINE-IN



Sätt på Beoplay HX och anslut en musikkälla genom line-in för fast anslutning.

Lägena ANC (aktiv brusreducering) och Transparens är inte avsedda att användas med en line-in-källa och är endast tillgängliga vid trådlös anslutning.

## AKTIV BRUSREDUCERING



Med brusreducering kan du stänga ute omgivningen och koncentrera dig på musiken eller podsändningen, eller helt enkelt bara njuta av tystnaden.

Du aktiverar och justerar nivån för den aktiva brusreduceringen genom att trycka på den rektangulära knappen på vänster hörlur för att växla till ANC-läge. Du kan även styra brusreduceringen på produktsidan i Bang & Olufsen-appen, där du får möjlighet att välja att låta nivån för aktiv brusreducering automatiskt anpassas till den omgivande miljön.

## TRANSPARENT LÄGE



I transparensläget kan du höra världen runt omkring utan att behöva ta av dig Beoplay Portal.

Aktivera läget och justera hur mycket av omvärlden som ska släppas in medan du lyssnar på musik genom att trycka på den rektangulära knappen på vänster hörlur för att växla till transparensläge. Du kan också styra transparensläget på produktsidan i Bang & Olufsen-appen.

## EGEN RÖST



Tekniken Own Voice fångar upp och justerar volymen för din röst, samtidigt som bakgrundsljud filtreras bort. Din röst framställs klart och tydligt så som du faktiskt låter.

Du kan stänga av och sätta på Own Voice, eller justera nivåerna, genom att trycka på den rektangulära knappen på vänster hörlur för att växla till Own Voice-läge under ett samtal. Du kan också styra funktionen på produktsidan i Bang & Olufsen-appen.



## FABRIKSINSTÄLLNINGAR



För att återställa fabriksinställningarna för hörlurarna håller du av-/på-knappen på höger hörlur nedtryckt länge (minst åtta sekunder) tills LED-lampan blinkar rött. Vänta sedan tills hörlurarna stängs av innan du påbörjar installationen igen.

## LAST NED BANG & OLUFSEN-APPEN



Last ned Bang & Olufsen-appen fra Google Play Store eller Apple App Store for å konfigurere produktet ditt.

Fra denne appen kan du konfigurere produktet ditt og få hele Bang & Olufsen-opplevelsen. Lås opp hele produktopplevelsen med tilpasning av lyd, produktstøtte og nye funksjoner rett for hånden.

Når du starter Bang & Olufsen-appen for første gang, blir du bedt om å opprette en brukerkonto.

Sett opp hodetelefonene dine ved å klikke på det nye produktet. Hvis du allerede har en konto, finner du denne under innstillinger.

## KOM I GANG

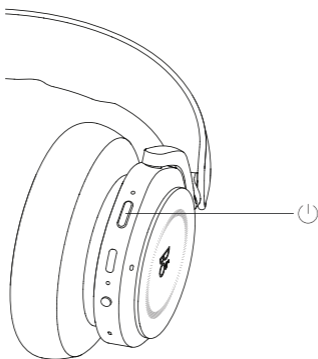

Slå på din nye Beoplay HX ved å trykke kort på knappen på høyre øreklokke. Produktets lysindikator begynner å blinke blått for å vise at det er i paringsmodus.

Deretter går du til Bang & Olufsen-appen for å sette opp produktet, koble til Bluetooth, oppdatere til nyeste programvare og tilpasse hodetelefonene dine.

Når Beoplay HX er slått på, finner du dem i Bluetooth-innstillingene på enheten din.

# MUSIKK



Bruk berøringskontrollene på høyre aluminiumsskive til å betjene Beoplay HX.

<b>Handling</b>	<b>Bevegelse</b>
Spille av	Trykk på midten
Pause	Trykk på midten
Neste	Sveip fremover
Forrige	Sveip bakover
Volum opp	Sveip i sirkel med solen innenfor den graverte sirkelen
Volum ned	Sveip i sirkel mot solen innenfor den graverte sirkelen

## ANROP



Bruk berøringskontrollene på høyre aluminiumsskive til å betjene Beoplay HX.

<b>Handling</b>	<b>Bevegelse</b>
Godta anrop	Trykk på midten
Avvise et anrop	Dobbeltrykk på midten
Avslutte en samtale	Trykk på midten

## AKTIV STØYDEMPING / TRANSPARENS

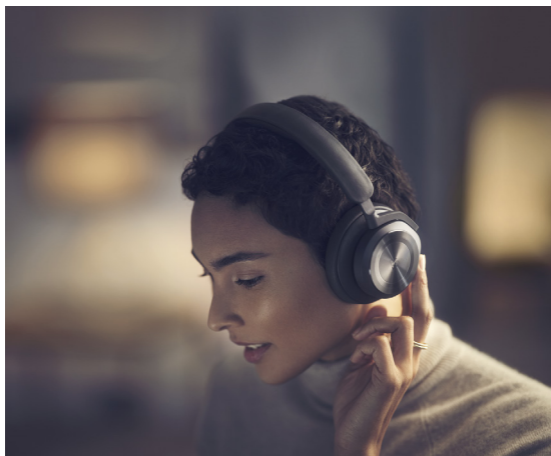

Veksle raskt mellom aktiv støydemping, transparens og nøytral ved hjelp av den rektangulære knappen på venstre øreklokke.

Når du er i en samtale, blir transparens erstattet av Own Voice, som gjør at du kan justere ditt eget stemmenivå slik at du kan høre deg selv snakke.



## MULTIKNAPP



Bruk den runde knappen på venstre øreklokke for å raskt aktivere taleassistenten eller for å dempe eller oppheve demping av mikrofonen under en samtale.

Når mikrofonen er dempet, vises et rødt indikatorlys på hodetelefonene.

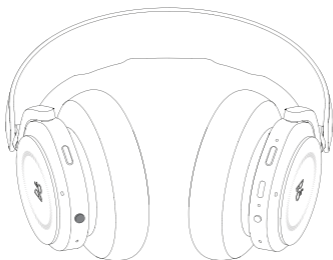

## LADING



Lad hodetelefonene ved hjelp av USB-C-kabelen som følger med i pakken.

Du kan fortsette å bruke hodetelefonene mens de lades opp.

Det tar ca. tre timer å fullade en Beoplay HX.

Når batteriet er fulladet, lyser indikatoren fast grønt.

Når batteriet er på under 10 %, blir indikatoren rød, og du hører et lydsignal.

Beoplay HX har opptil 35 timers trådløs spilletid med aktiv støydemping aktivert.



## BLUETOOTH-TILKOBLING



Aktiver Bluetooth ved å trykke og holde på av/på-knappen i 2 sekunder.

Slipp når du hører et lydsignal. Når lysindikatoren blinker blått, er hodetelefonene dine klare til paring.

MFI for iOS (Made for iOS) og Fast Pair for Android viser en ledetekst i Bang & Olufsen-appen, eller du kan pare via Bluetooth-menyen på enheten din.

## LINE-IN



Slå på Beoplay HX og koble til en musikkilde med line-in for å få en kablet tilkobling.

Modusene aktiv støydemping og transparens fungerer ikke med en line-in-kilde og er bare tilgjengelige ved trådløs tilkobling.

## AKTIV STØYDEMPING



Med støydemping kan du ignorere omgivelsene og fokusere på musikken, en podkast, eller bare nyte stillheten.

Aktiver og juster nivået på aktiv støydemping ved å trykke på den rektangulære knappen på venstre øreklokke for å bytte til aktiv støydempingsmodus.

Du kan også kontrollere aktiv støydemping på produktsiden i Bang & Olufsen-appen, der du har muligheten til automatisk justering av støydempingsnivået, basert på omgivelsene.

## TRANSPARENSMODUS



I transparensmodus kan du høre verden rundt deg uten å ta av deg Beoplay Portal.

Aktiver og juster hvor mye av verden utenfor du vil slippe inn mens du hører på musikk, ved å trykke på den rektangulære knappen på venstre øreklokke for å bytte til transparensmodus.

Du kan også kontrollere transparensmodus på produktsiden i Bang & Olufsen-appen.

## OWN VOICE



Own Voice-teknologi fanger opp og justerer volumet på stemmen din og filtrerer ut bakgrunnslyder, slik at du får en klar og sann representasjon av hvordan du høres ut.

Du kan slå Own Voice av og på eller justere nivået ved å trykke på den rektangulære knappen på venstre øreklokke for å bytte til Own Voice-modus mens du er i en samtale. Du kan også kontrollere den på produktsiden i Bang & Olufsen-appen.

## FACTORY RESET

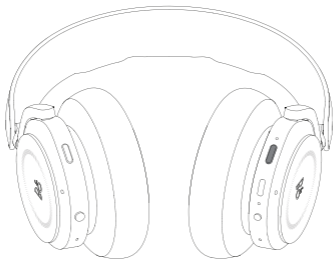

Du kan tilbakestille hodetelefonene til fabrikkinnstillinger ved å trykke og holde svært lenge (mer enn 8 sekunder) på av/på-knappen på høyre øreklokke, til LED-lyset blinker rødt. Så venter du til hodetelefonene blir slått av før du starter konfigurasjonsprosessen igjen.

## LADEN SIE DIE BANG & OLUFSEN-APP HERUNTER



Laden Sie sich zum Einrichten Ihres Produkts die Bang & Olufsen-App aus dem Google Play Store oder dem Apple App Store herunter.

Über diese App können Sie Ihr Produkt einrichten und so das Bang & Olufsen-Erlebnis in vollen Zügen genießen. Audio-Personalisierung, Produkt-Support und neue Funktionen sind nur einen Klick entfernt.

Wenn Sie die Bang & Olufsen App erstmals öffnen, werden Sie aufgefordert, ein Benutzerkonto anzulegen.

Fügen Sie zum Einrichten Ihrer Kopfhörer zunächst ein neues Produkt hinzu. Wenn Sie bereits über ein Konto verfügen, finden Sie es in den Einstellungen.

## ERSTE SCHRITTE

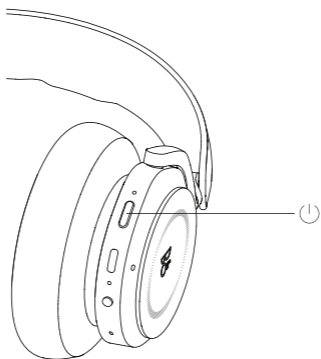

Schalten Sie Ihre neuen Beoplay HX ein, indem Sie kurz auf die Taste an der rechten Hörmuschel drücken. Die Leuchtanzeige des Produkts beginnt blau zu blinken und zeigt somit an, dass sich das Produkt im Kopplungsmodus befindet.

Gehen Sie anschließend in die Bang & Olufsen-App, um Ihr Produkt einzurichten, eine Bluetooth-Verbindung herzustellen, das neueste Software-Update zu starten und Ihre Kopfhörer individuell einzustellen.

Wenn Ihre Beoplay HX einmal eingeschaltet sind, können Sie sie in den Bluetooth-Einstellungen Ihres Geräts finden.



# MUSIK



Nutzen Sie die Touch-Steuerung an der rechten Aluminiumscheibe, um Ihre Beoplay HX zu bedienen.

<b>Aktion</b>	<b>Vorgehensweise</b>
Play	In der Mitte tippen
Pause	In der Mitte tippen
Weiter	Nach vorne wischen
Zurück	Nach hinten wischen
Lauter	Kreisförmig innerhalb des eingravierten Rings im Uhrzeigersinn wischen
Leiser	Kreisförmig innerhalb des eingravierten Rings gegen den Uhrzeigersinn wischen

## ANRUF



Nutzen Sie die Touch-Steuerung an der rechten Aluminiumscheibe, um Ihre Beoplay HX zu bedienen.

<b>Aktion</b>	<b>Vorgehensweise</b>
Gespräch annehmen	In der Mitte tippen
Anruf abweisen	Zweimal in der Mitte tippen
Anruf beenden	In der Mitte tippen

## AKTIVE GERÄUSCHUNTERDRÜCKUNG / TRANSPARENZ

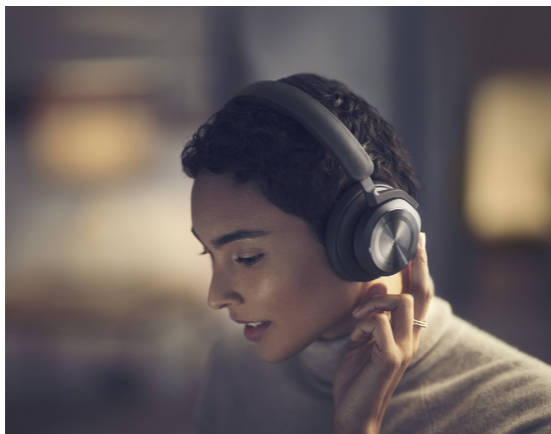

Wechseln Sie mithilfe der rechteckigen Taste an der linken Hörmuschel schnell zwischen „Aktive Geräuschunterdrückung“, „Transparenz“ und „Neutral“.

Wenn Sie telefonieren, wird von Transparenz auf Own Voice umgeschaltet, damit Sie Ihre Stimme so einstellen können, dass Sie sich selbst sprechen hören können.



## MULTIFUNKTIONSTASTE



Verwenden Sie die runde Taste auf der linken Hörmuschel, um Ihren Sprachassistenten schnell zu aktivieren oder Ihr Mikrofon während eines Anrufs stumm- bzw. einzuschalten.

Während der Stummschaltung leuchtet die Anzeige auf dem Kopfhörer rot.



## LADEN



Laden Sie Ihre Kopfhörer mithilfe des im Lieferumfang enthaltenen USB-C-Kabels auf.

Sie können Ihre Kopfhörer während des Ladevorgangs verwenden.

Das vollständige Aufladen der Beoplay HX dauert ca. drei Stunden.

Wenn der Akku vollständig aufgeladen ist, leuchtet die Anzeige durchgehend grün.

Wenn der Akkuladestand unter 10 % liegt, leuchtet die Anzeige rot auf und es ertönt ein Signalton.

Beoplay HX bieten bis zu 35 Stunden kabellose Wiedergabedauer bei eingeschalteter Active Noise Cancellation.

## BLUETOOTH-VERBINDUNG



Um Bluetooth zu aktivieren, halten Sie die Ein/Aus-Taste 2 Sekunden lang gedrückt.

Lassen Sie los, wenn ein Signalton ertönt. Die Leuchtanzeige blinkt blau und Ihre Kopfhörer sind bereit zur Kopplung.

Bei MFI für iOS (Made for iOS) und Fast Pair für Android wird in der Bang & Olufsen-App ein Pop-up-Fenster angezeigt. Sie können die Kopplung aber auch über das Bluetooth-Menü auf Ihrem Gerät durchführen.

## LINE-IN



Schalten Sie Beoplay HX ein und schließen Sie eine Line-In-Musikquelle an, um eine Verbindung mit Kabel herzustellen.

Die Modi „Aktive Geräuschunterdrückung“ (ANC) und „Transparenz“ sind nicht für eine gleichzeitige Verwendung mit einer Line-In-Quelle konzipiert und stehen nur bei einer kabellosen Verbindung zur Verfügung.

## GERÄUSCHUNTERDRÜCKEND



Mit der Geräuschunterdrückung können Sie Geräusche in Ihrer Umgebung ausblenden und sich voll und ganz auf Musik und Podcasts konzentrieren oder einfach nur die Ruhe genießen.

Sie können die aktive Geräuschunterdrückung einschalten oder anpassen, indem Sie auf die rechteckige Taste an der linken Hörmuschel drücken und auf den ANC-Modus umschalten.

Sie können die ANC aber auch über die Produktseite in der Bang & Olufsen-App steuern. Hier haben Sie die Möglichkeit, die ANC automatisch an Ihre Umgebung anpassen zu lassen.



## TRANSPARENZMODUS



Im Transparenzmodus können Sie die Welt um sich herum wahrnehmen, ohne Ihre Beoplay HX abzulegen.

Während Sie Musik hören, können Sie den Transparenzmodus aktivieren und anpassen, wie viel Sie von Ihrer Umgebung mitbekommen möchten, indem Sie auf die rechteckige Taste an der linken Hörmuschel drücken und auf den Transparenzmodus umschalten.

Sie können den Transparenzmodus auch über die Produktseite in der Bang & Olufsen-App steuern.

## OWN VOICE



Die Own-Voice-Technologie erfasst und passt die Lautstärke Ihrer Stimme an und blendet gleichzeitig Hintergrundgeräusche aus, damit Sie eine klare und genaue Vorstellung davon haben, wie Sie sich anhören.

Sie können Own Voice ein- und ausschalten oder anpassen, indem Sie auf die rechteckige Taste an der linken Hörmuschel drücken und während eines Anrufs auf den Own-Voice-Modus umschalten. Sie können die Funktion auch über die Produktseite in der Bang & Olufsen-App steuern.

## WERKSEINSTELLUNGEN



Um Ihre Kopfhörer auf die Werkseinstellungen zurückzusetzen, halten Sie die Ein/Aus-Taste an der rechten Hörmuschel so lange gedrückt (länger als 8 Sekunden), bis die LED-Anzeige rot blinkt. Warten Sie anschließend, bis sich die Kopfhörer abschalten, bevor Sie den Einrichtungsvorgang erneut starten.

## DOWNLOAD DE BANG & OLUFSEN-APP



Download de Bang & Olufsen-app uit de Google Play Store of de Apple App Store om uw product te configureren.

Met deze app kunt u uw product instellen en de volledige Bang & Olufsen-ervaring beleven. Maak optimaal gebruik van uw product met audiopersonalisatie, productondersteuning en nieuwe functies binnen handbereik.

Wanneer u de Bang & Olufsen-app voor het eerst opstart, word u gevraagd om een gebruikersaccount aan te maken.

Klik om een nieuw product toe te voegen en uw hoofdtelefoon te configureren. Als u al een account hebt, vindt u dit onder de instellingen.

## AAN DE SLAG

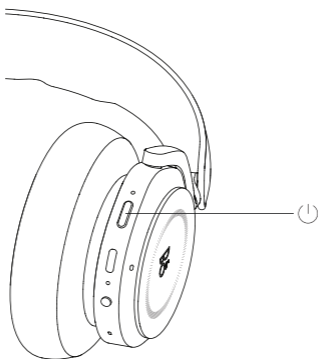

Schakel uw nieuwe Beoplay HX in door kort op de knop op de rechteroorschelp te drukken. Het statuslampje van het product zal blauw beginnen knipperen om aan te geven dat de paarmodus geactiveerd is.

Ga vervolgens naar de Bang & Olufsen-app om uw product te configureren, verbinding te maken met Bluetooth, te updaten naar de nieuwste software en uw hoofdtelefoon te personaliseren.

Nadat uw Beoplay HX is ingeschakeld, kunt u de hoofdtelefoon vinden in de Bluetooth-instellingen van uw apparaat.

# MUZIEK



Gebruik de touchbediening op de aluminium schijf rechts om uw Beoplay HX te bedienen.

<b>Actie</b>	<b>Gebaar</b>
Afspelen	Tik in het midden
Pauze	Tik in het midden
Volgende	Vooruit vegen
Vorig	Achteruit vegen
Volume omhoog	Draai rechtsom in de graveerde ring
Volume omlaag	Draai linksom in de graveerde ring

## GESPREKKEN



Gebruik de touchbediening op de aluminium schijf rechts om uw Beoplay HX te bedienen.

<b>Actie</b>	<b>Gebaar</b>
Oproep aannemen	Tik in het midden
Een oproep weigeren	Dubbeltik in het midden
Een oproep beëindigen	Tik in het midden

## ACTIEVE RUISONDERDRUKKING / TRANSPARANTIE

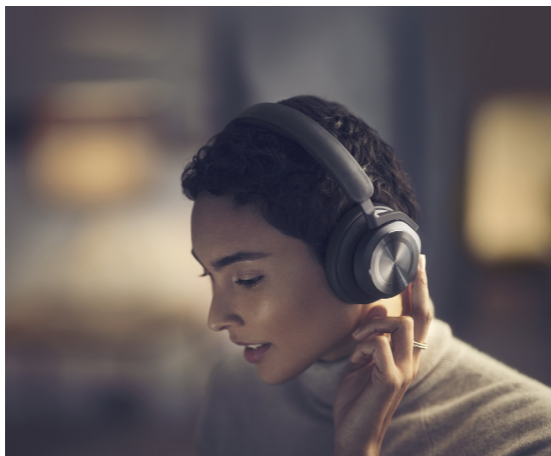

Tik op de rechthoekige knop op de linkeroorschelp om snel te wisselen tussen actieve ruisonderdrukking, transparantie en neutraal.

Tijdens een telefoongesprek wordt transparantie vervangen door Own Voice, waarmee u uw eigen stemniveau kunt aanpassen zodat u uzelf kunt horen spreken.





## MULTIKNOP



Gebruik de ronde knop op de linkeroorschelp om de spraakassistent snel te activeren of om uw microfoon te dempen of in te schakelen tijdens het bellen.

Als uw microfoon is gedempt, brandt er een rood statuslampje op uw hoofdtelefoon.

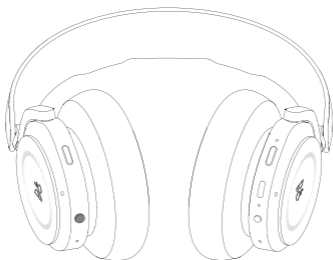

## OPLADEN



U kunt de hoofdtelefoon opladen met de meegeleverde USB-C-kabel.

Tijdens het opladen kunt u de hoofdtelefoon gewoon gebruiken.

Het duurt ongeveer 3 uur om de Beoplay HX volledig op te laden.

Wanneer de batterij volledig is opgeladen, brandt de indicator ononderbroken groen.

Als de batterij minder dan 10% vol is, wordt de indicator rood en wordt een geluidssignaal afgespeeld.

De Beoplay HX kan tot 35 uur draadloos gebruikt worden als actieve ruisonderdrukking is ingeschakeld.

## BLUETOOTH-KOPPELING



Activeer Bluetooth door de aan-uitknop 2 seconden lang ingedrukt te houden.

Laat de knop los als u een geluidssignaal hoort. Het statuslampje zal blauw knipperen en uw hoofdtelefoon kan nu gekoppeld worden.

Tik op de melding van MFI (gemaakt voor iOS) voor iOS of Fast Pair voor Android in de Bang & Olufsen-app, of koppel uw hoofdtelefoon via het Bluetooth-menu op uw apparaat.

## LINE-IN



Schakel de Beoplay HX in en sluit een line-inmuziekbron aan voor een bedrade verbinding.

Actieve ruisonderdrukking en transparantie werken niet als line-in als bron wordt gebruikt en zijn alleen beschikbaar bij een draadloze verbinding.

## ACTIEVE RUISONDERDRUKKING



Met ruisonderdrukking kunt u het geluid van de omgeving buitensluiten en u concentreren op uw muziek, podcast of gewoon genieten van de stilte.

Schakel de actieve ruisonderdrukking in en pas het niveau aan door te drukken op de rechthoekige knop op de linkeroorschelp om actieve ruisonderdrukking in/uit te schakelen.

U kunt actieve ruisonderdrukking ook bedienen via de productpagina in de Bang & Olufsen-app. Hier vindt u de optie om het niveau van de actieve ruisonderdrukking automatisch aan te passen aan uw omgeving.

## TRANSPARANTIEMODUS



Met de transparantiemodus hoort u de wereld om u heen zonder uw Beoplay Portal af te zetten.

Schakel de modus in en pas aan hoeveel u van de buitenwereld wilt horen wanneer u naar muziek luistert door te drukken op de rechthoekige knop op de linkeroorschelp om actieve transparantiemodus in/uit te schakelen.

U kunt de transparantiemodus ook bedienen via de productpagina in de Bang & Olufsen-app.

## OWN VOICE



De Own Voice-technologie registreert en past het volume van uw stem aan en filtert achtergrondgeluiden uit. Zo krijgt u een heldere, waarheidsgetrouwe weergave van hoe u klinkt.

U kunt Own Voice in- en uitschakelen of het niveau aanpassen door te drukken op de rechthoekige knop op de linkeroorschep om Own Voice-modus in/uit te schakelen tijdens een oproep. U kunt dit ook bedienen via de productpagina in de Bang & Olufsen-app.

## FABRIEKSIINSTELLINGEN OPNIEUW INSTELLEN



Als u de fabrieksinstellingen van uw hoofdtelefoon wilt herstellen, houdt u de aan/uit-knop op de rechteroorschelp lang (meer dan 8 seconden) ingedrukt totdat het led-controlelampje rood knippert. Wacht vervolgens totdat de hoofdtelefoon is uitgeschakeld voordat u de installatieprocedure opnieuw start.



## TÉLÉCHARGER L'APPLICATION BANG & OLUFSEN

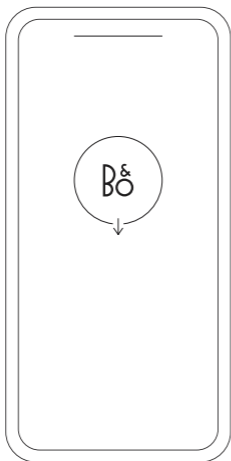

Pour configurer votre produit, téléchargez l'application Bang & Olufsen sur Google Play ou sur l'App Store.

Sur cette application, vous pouvez configurer votre produit et accéder à l'intégralité de l'expérience Bang & Olufsen. Profitez pleinement de la personnalisation audio, de l'assistance produit et de nouvelles fonctionnalités à portée de main.

Lorsque vous ouvrirez l'application Bang & Olufsen pour la première fois, vous serez invité à créer un compte utilisateur.

Pour configurer votre casque, cliquez sur Ajouter un nouveau produit. Si vous avez déjà un compte, vous trouverez cette option dans le menu des paramètres.

## PREMIERS PAS

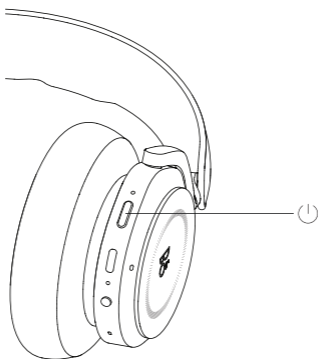

Allumez votre nouveau Beoplay HX en appuyant brièvement sur le bouton de l'écouteur droit. Le témoin lumineux de l'appareil commence à clignoter en bleu pour indiquer qu'il est en mode association. Ensuite, ouvrez l'application Bang & Olufsen pour configurer votre produit, connectez-vous au Bluetooth, effectuez une mise à jour vers la dernière version en date du logiciel et personnalisez votre casque.

Une fois que votre Beoplay HX est allumé, vous le trouverez dans les paramètres Bluetooth de votre appareil.

# MUSIQUE



Utilisez les commandes tactiles sur le disque en aluminium pour contrôler votre Beoplay HX.

<b>Action</b>	<b>Geste</b>
Lecture	Appui au centre
Pause	Appui au centre
Suivant	Balayage vers l'avant
Précédent	Balayage vers l'arrière
Augmentation du volume	Glissement circulaire du doigt dans le sens horaire à l'intérieur de l'anneau gravé
Diminution du volume	Glissement circulaire du doigt dans le sens antihoraire à l'intérieur de l'anneau gravé

## APPELS



Utilisez les commandes tactiles sur le disque en aluminium pour contrôler votre Beoplay HX.

<b>Action</b>	<b>Geste</b>
Accepter l'appel	Appui au centre
Rejeter un appel	Double appui au centre
Terminer un appel	Appui au centre

## RÉDUCTION ACTIVE DU BRUIT / TRANSPARENCE

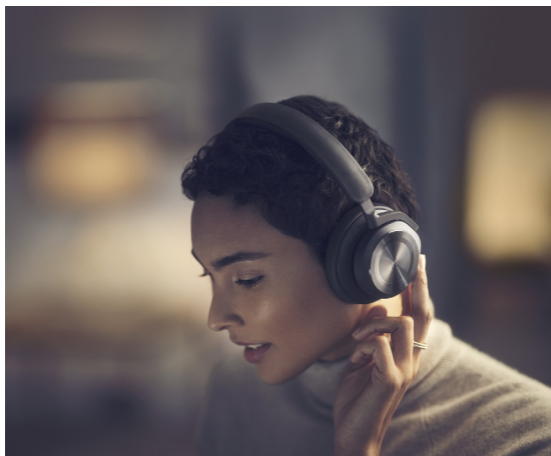

Basculez rapidement entre les modes Réduction active du bruit, Transparence et Neutre en utilisant le bouton rectangulaire de l'écouteur gauche.

Pendant les appels, le mode Transparence est remplacé par le mode Own Voice, qui vous permet d'ajuster le volume de votre propre voix pour un meilleur confort d'écoute.



## TOUCHE MULTIFONCTIONS



Le bouton arrondi sur votre écouteur droit vous permet de lancer rapidement votre assistant vocal ou d'activer/de désactiver votre micro pendant un appel.

Quand le micro est désactivé, un voyant rouge s'affiche sur votre casque.

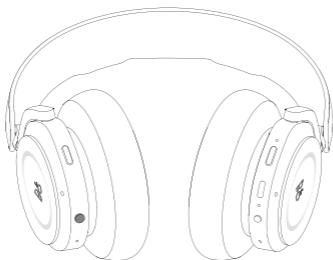

## RECHARGE



Vous pouvez recharger votre casque en utilisant le câble USB-C inclus dans la boîte.

Pendant le chargement, vous pouvez continuer à utiliser votre casque.

La charge complète du Beoplay HX prend environ 3 heures.

Lorsque la batterie est complètement chargée, un témoin lumineux vert s'allume.

Lorsque la batterie est en dessous de 10 % de charge, le témoin lumineux devient rouge et un signal sonore est émis.

Le Beoplay HX offre jusqu'à 35 heures d'autonomie en mode sans fil lorsque la technologie de réduction active du bruit est activée.

## ASSOCIATION BLUETOOTH



Pour activer la fonctionnalité Bluetooth, appuyez longuement sur le bouton d'alimentation (pendant 2 secondes).

Relâchez l'appui quand vous entendez un signal sonore. Le voyant lumineux clignotera en bleu, et votre casque sera prêt pour le couplage.

MFI pour iOS (conçu pour iOS) et Fast Pair pour Android afficheront une invite dans l'application Bang & Olufsen. Vous pouvez aussi effectuer le couplage dans le menu Bluetooth de votre appareil.



## ENTRÉE LIGNE



Allumez le Beoplay HX et branchez une source de musique sur l'entrée Line pour créer une connexion filaire.

Les modes Réduction active du bruit et Transparence ne sont pas conçus pour fonctionner avec une source branchée sur l'entrée Line et sont uniquement disponibles avec la connexion sans fil.

## RÉDUCTION ACTIVE DU BRUIT



En atténuant le bruit environnant, la fonctionnalité de réduction du bruit vous permet de vous concentrer sur votre musique ou votre podcast, ou simplement de profiter de quelques instants de silence.

Activez la fonctionnalité de réduction active du bruit et ajustez-en le niveau en appuyant sur le bouton rectangulaire sur l'écouteur gauche pour passer au mode Réduction active du bruit.

Vous pouvez également contrôler la réduction du bruit sur la page du produit dans l'application Bang & Olufsen. L'application vous offre en outre la possibilité d'activer l'ajustement automatique de la réduction du bruit en fonction de l'environnement.

## MODE TRANSPARENCE



Le mode Transparence vous permet d'entendre les bruits environnants sans retirer votre Beoplay Portal.

Activez le mode et ajustez le volume de bruit environnant que vous souhaitez entendre lorsque vous écoutez de la musique en appuyant sur le bouton rectangulaire sur l'écouteur gauche pour passer au mode Transparence.

Vous pouvez également contrôler le mode Transparence sur la page du produit dans l'application Bang & Olufsen.

## VOIX PROPRE



La technologie Own Voice détecte le volume sonore que vous émettez en parlant et l'ajuste tout en filtrant le bruit environnant, de façon à vous donner une représentation fidèle de votre voix.

Vous pouvez activer et désactiver la fonctionnalité Own Voice ou en ajuster le niveau en appuyant sur le bouton rectangulaire sur l'écouteur gauche pour passer au mode Own Voice pendant un appel. Vous pouvez également contrôler cette fonctionnalité sur la page du produit dans l'application Bang & Olufsen.

## RÉTABLISSEMENT DES PARAMÈTRES D'USINE



Si vous souhaitez rétablir les paramètres d'usine de votre casque, appuyez très longuement (pendant plus de 8 secondes) sur le bouton Marche/Arrêt de l'écouteur droit, jusqu'à ce que le voyant LED clignote en rouge. Attendez ensuite que le casque s'éteigne avant de recommencer le processus de configuration.

## DESCARGAR LA APLICACIÓN BANG & OLUFSEN

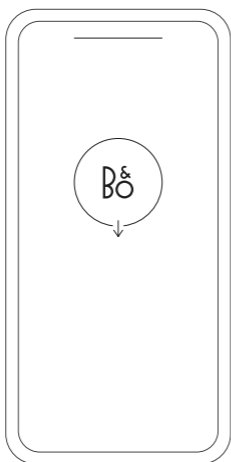

Para configurar su producto, descargue la aplicación Bang & Olufsen en Google Play Store o en Apple App Store.

Desde esta aplicación, puede configurar su producto y obtener la experiencia completa de Bang & Olufsen. Desbloquee la experiencia completa de personalización del audio, soporte del producto y nuevas funciones al alcance de la mano.

Al iniciar por primera vez la aplicación Bang & Olufsen, se le pedirá que cree una cuenta de usuario.

Para configurar los altavoces, haga clic para añadir un nuevo producto. Si ya tiene una cuenta, puede buscarla en configuración.

## EMPIECE

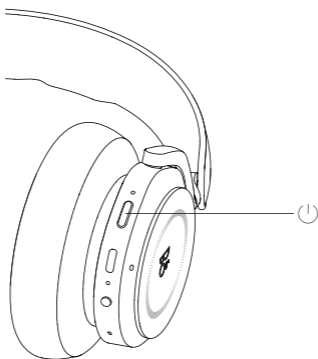

Encienda su nuevo Beoplay HX pulsando brevemente el botón del auricular derecho. El indicador de luz del producto comenzará a parpadear en azul para indicar que está en modo emparejamiento.

Luego, vaya a la aplicación Bang & Olufsen para configurar el producto, conéctese a Bluetooth, actualice al software más reciente y personalice sus auriculares.

Una vez que su Beoplay HX esté encendido, podrá encontrarlo en la configuración de Bluetooth de su dispositivo.

## MÚSICA



Use los controles táctiles del disco de aluminio derecho para manejar su Beoplay HX.

<b>Acción</b>	<b>Gesto</b>
Reproducir	Toque el centro.
Pausar	Toque el centro.
Siguiente	Deslice hacia delante.
Anterior	Deslice hacia atrás
Subir volumen	Deslice el dedo de forma circular en sentido horario dentro del anillo grabado.
Bajar volumen	Deslice el dedo de forma circular en sentido antihorario dentro del anillo grabado.



## LLAMADAS



Use los controles táctiles del disco de aluminio derecho para manejar su Beoplay HX.

<b>Acción</b>	<b>Gesto</b>
Aceptar llamada	Toque el centro.
Rechazar una llamada	Toque dos veces el centro.
Finalizar una llamada	Toque el centro

## CANCELACIÓN DE RUIDO ACTIVA/ TRANSPARENCIA

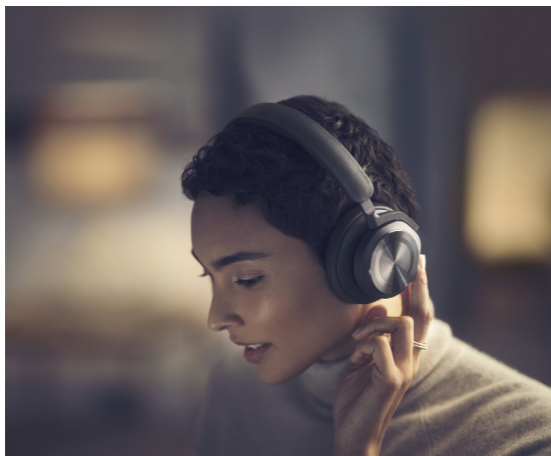

Cambie rápidamente entre Cancelación de ruido activa, Transparencia y Neutral con el botón rectangular en el auricular izquierdo.

Cuando está en una llamada, la Transparencia se reemplaza por Own Voice; esto le permite ajustar sus propios niveles de voz para que pueda oírse hablar.



## MULTIBOTÓN



Utilice el botón redondo de su auricular izquierdo para activar rápidamente su asistente de voz o para silenciar o activar el sonido del micrófono cuando se encuentre en una llamada.

Mientras esté silenciado, se mostrará un indicador con luz roja en sus auriculares.

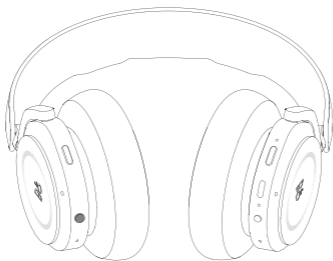

## CARGANDO



Cargue los auriculares con el cable USB-C incluido en la caja.

Puede seguir usando sus auriculares mientras se cargan.

El Beoplay HX tarda, aproximadamente, 3 horas en cargarse completamente.

Cuando la batería está cargada, el indicador muestra un color verde fijo.

Cuando la carga de la batería está por debajo del 10 %, el indicador cambia a color rojo y se reproduce un aviso sonoro.

Los Beoplay HX ofrecen hasta 35 horas de reproducción inalámbrica con la Cancelación de ruido activa encendida.

## EMPAREJAMIENTO POR BLUETOOTH



Para activar Bluetooth, mantenga pulsado el botón de encendido durante 2 segundos.

Suelte cuando escuche un aviso sonoro. El indicador de luz parpadeará en azul y sus auriculares estarán listos para vincularse.

MFI para iOS (hecho para iOS) y Fast Pair para Android producirán un aviso en la aplicación Bang & Olufsen o puede realizar la vinculación a través del menú Bluetooth de su dispositivo.

## ENTRADA DE LÍNEA



Encienda Beoplay HX y conecte una fuente de música con entrada de línea para una conexión por cable.

Los modos ANC y Transparencia no están diseñados para funcionar con una fuente que tenga entrada de línea y solo están disponibles durante la conexión inalámbrica.

## CANCELACIÓN DE RUIDO ACTIVA



La Cancelación de ruido le permite desconectarse del entorno y concentrarse en su música, podcast o, simplemente, disfrutar del silencio.

Actívela y ajuste el nivel de Cancelación de ruido activa presionando el botón rectangular en el auricular izquierdo para alternar al modo ANC.

También puede controlar la ANC en la página de producto de la aplicación Bang & Olufsen, en la que podrá ajustar automáticamente el nivel de ANC según el entorno.

## MODO DE TRANSPARENCIA



El modo Transparencia le permite escuchar el mundo que lo rodea sin quitarse el Beoplay HX.

Actívelo y ajuste qué parte del mundo exterior quiere permitir que entre mientras escucha música presionando el botón rectangular del auricular izquierdo para alternar al modo Transparencia. También puede controlar el modo Transparencia en la página del producto de la aplicación Bang & Olufsen.



## PROPIA VOZ



Own Voice technology captura y ajusta el volumen de su voz, a la vez que filtra los ruidos de fondo, para que tenga una representación clara y verídica de cómo suena en ese momento.

Si desea activar o desactivar la función Own Voice o ajustar los niveles, presione el botón rectangular del auricular izquierdo para alternar al modo Own Voice durante una llamada. También puede controlarlo en la página del producto de la aplicación Bang & Olufsen.

## RESTABLECIMIENTO DE LA CONFIGURACIÓN DE FÁBRICA



Para restaurar sus auriculares a los ajustes de fábrica, mantenga pulsado durante más de 8 segundos el botón de encendido/apagado del auricular derecho hasta que el indicador LED parpadee en rojo. Luego, espere a que los auriculares se apaguen antes de volver a iniciar el proceso de configuración.

## SCARICA L'APP BANG & OLUFSEN



Per configurare il prodotto, scaricare l'app Bang & Olufsen da Google Play Store o dall'App Store di Apple.

L'app consente di configurare il prodotto Bang & Olufsen per un'esperienza d'uso ottimale, sfruttando le impostazioni di personalizzazione audio, le nuove funzionalità e il servizio di assistenza.

Al primo avvio dell'app Bang & Olufsen, sarà necessario creare un account utente.

Per configurare le cuffie, fare clic per aggiungere un nuovo prodotto. Se si dispone già di un account, lo si trova tra le impostazioni.

## COME INIZIARE

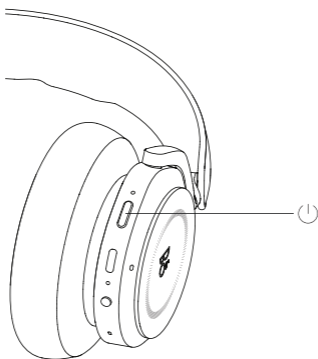

Accendere le cuffie Beoplay HX premendo brevemente il pulsante sul padiglione destro. La spia luminosa inizierà a lampeggiare in blu per indicare la modalità di abbinamento.

Quindi, aprire l'app Bang & Olufsen per configurare il prodotto, eseguire il collegamento Bluetooth, aggiornare il software all'ultima versione e personalizzare le impostazioni.

Dopo aver acceso le cuffie Beoplay HX, queste saranno visualizzate nelle impostazioni Bluetooth del proprio dispositivo.

## MUSICA



Usare i comandi a sfioramento sul disco in alluminio di destra per gestire le cuffie.

<b>Azione</b>	<b>Gesto</b>
Play	Toccare al centro
Pausa	Toccare al centro
Avanti	Scorri in avanti
Precedente	Scorri indietro
Per aumentare il volume	Scorrere in senso orario all'interno dell'incisione ad anello
Per abbassare il volume	Scorrere in senso antiorario all'interno dell'incisione ad anello

## CHIAMATE



Usare i comandi a sfioramento sul disco in alluminio di destra per gestire le cuffie.

<b>Azione</b>	<b>Gesto</b>
Accettare una chiamata	Toccare al centro
Rifiutare una chiamata	Doppio tocco al centro
Terminare una chiamata	Toccare al centro

## ACTIVE NOISE CANCELLATION E TRASPARENZA



Per selezionare velocemente la modalità Active Noise Cancellation, Trasparenza o Neutro, usare il pulsante rettangolare sul padiglione sinistro.

Durante le chiamate, la modalità Trasparenza viene sostituita da Own Voice per consentire di regolare il livello della propria voce e di sentire ciò che si dice.



## PULSANTE MULTIPLO



Usare il pulsante rotondo sul padiglione sinistro per attivare velocemente l'assistente vocale o per attivare o disattivare il microfono durante una chiamata.

Quando è disattivato, sulle cuffie apparirà una spia luminosa rossa.

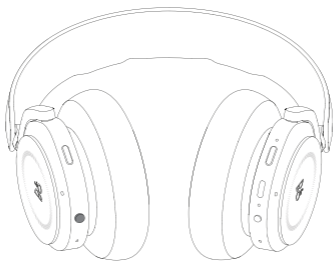



## IN CARICA



Per ricaricare le cuffie, usare il cavo USB-C incluso nella confezione.

Durante la ricarica è comunque possibile continuare a usare le cuffie.

Sono necessarie circa 2 ore per ricaricare completamente Beoplay HX.

Quando la batteria è completamente carica, la spia è di colore verde fisso.

Con una carica inferiore al 10 %, la spia diventa rossa e viene emesso un segnale acustico.

Beoplay HX garantisce fino a 35 ore di riproduzione wireless continua con la modalità Active Noise Cancellation attiva.

## ABBINAMENTO BLUETOOTH



Per attivare il Bluetooth, tenere premuto il pulsante di accensione per 2 secondi.

Rilasciarlo all'emissione di un segnale acustico. La spia luminosa lampeggerà in blu e le cuffie saranno pronte per l'abbinamento.

MFI (Made for iOS) per iOS e Fast Pair per Android chiederanno di procedere con l'abbinamento tramite l'app Bang & Olufsen. In alternativa, è possibile effettuarlo tramite il menu del Bluetooth del dispositivo.

## LINE-IN



Accendere Beoplay HX e collegare una fonte musicale alla presa line-in per utilizzare una connessione cablata.

Le modalità ANC e Trasparenza non sono progettate per funzionare con una fonte collegata tramite una presa line-in e sono disponibili solo quando è presente una connessione wireless.

## ACTIVE NOISE CANCELLATION



Active Noise Cancellation consente di escludere i rumori dell'ambiente circostante per concentrarsi sulla musica o su un podcast, oppure semplicemente per godersi il silenzio.

Per attivare l'Active Noise Cancellation e regolarne il livello, premere il pulsante rettangolare sul padiglione sinistro.

Questa funzione può essere controllata anche dalla pagina prodotto dell'app Bang & Olufsen, dalla quale è possibile regolare automaticamente il livello in base all'ambiente.

## MODALITÀ TRASPARENZA



La modalità Trasparenza consente di sentire ciò che accade nell'ambiente circostante senza uscire da Beoplay Portal.

Per attivare e regolare il volume dei suoni esterni mentre si ascolta musica, entrare in modalità Trasparenza premendo il pulsante rettangolare sul padiglione sinistro.

È possibile controllare la modalità Trasparenza anche dalla pagina prodotto dell'app Bang & Olufsen.

## OWN VOICE



La tecnologia Own Voice rileva e regola il volume della voce, filtrando anche i rumori di sottofondo, in modo da farla apparire più chiara e naturale.

Per attivare e disattivare Own Voice o regolarne il livello durante una chiamata, premere il pulsante rettangolare sul padiglione sinistro. È possibile controllare la funzione anche dalla pagina prodotto dell'app Bang & Olufsen.

## RIPRISTINO ALLE IMPOSTAZIONI DI FABBRICA



Per ripristinare le impostazioni di fabbrica delle cuffie, tenere premuto il pulsante di accensione sul padiglione destro per più di 8 secondi, fino a quando l'indicatore LED lampeggia in rosso. Prima di riconfigurare le cuffie, aspettare che si spengano.

## TRANSFERIR A APLICAÇÃO BANG & OLUFSEN



Para configurar o seu produto, transfira a aplicação Bang & Olufsen na Google Play Store ou Apple App Store.

A partir desta aplicação pode configurar o seu produto e obter a experiência Bang & Olufsen completa. Desbloqueie a experiência completa de personalização de produtos áudio, assistência ao produto e novas funcionalidades na ponta dos seus dedos.

Quando iniciar pela primeira vez a aplicação Bang & Olufsen, ser-lhe-á pedido que crie uma conta de utilizador.

Para configurar os seus auscultadores, clique para adicionar um novo produto. Se já tem uma conta, isto encontra-se nas definições.



## COMEÇAR

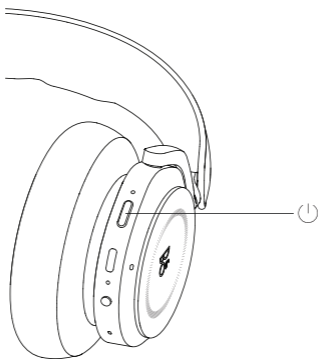

Ligue o seu novo Beoplay HX premindo brevemente o botão no auricular direito. O indicador luminoso do produto começará a piscar a azul para indicar que se encontram em modo de emparelhamento. A seguir, vá à aplicação Bang & Olufsen para configurar o seu produto, ligar ao Bluetooth, atualizar o software mais recente e personalizar os seus auscultadores.

Quando o seu Beoplay HX estiver ligado, poderá encontrá-lo nas definições Bluetooth do seu dispositivo.

## MÚSICA



Utilize os controlos táteis no disco de alumínio direito para executar operações no seu Beoplay HX.

<b>Ação</b>	<b>Gesto</b>
Reproduzir	Tocar no centro
Pausa	Tocar no centro
Seguinte	Deslizar para a frente
Anterior	Deslizar para trás
O volume sobe	Deslizar circularmente para a direita dentro do anel gravado
Reduzir o volume	Deslizar circularmente para a esquerda dentro do anel gravado

## CHAMADAS



Utilize os controlos táteis no disco de alumínio direito para executar operações no seu Beoplay HX.

<b>Ação</b>	<b>Gesto</b>
Aceitar a chamada	Tocar no centro
Rejeitar a chamada	Tocar duas vezes no centro
Terminar uma chamada	Tocar no centro

## CANCELAMENTO ATIVO DE RUÍDO / TRANSPARÊNCIA

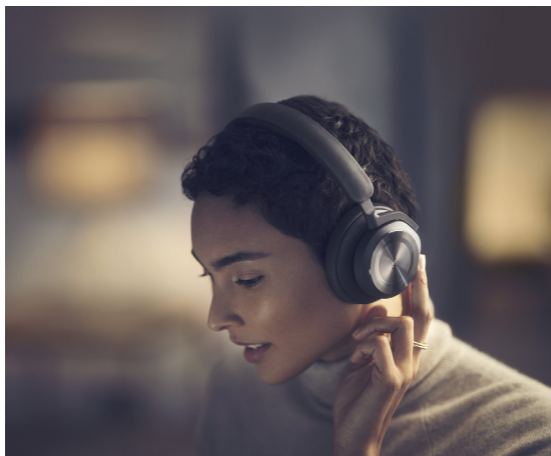

Altere rapidamente entre Cancelamento Ativo de Ruído, Transparência e Neutro com o botão retangular no auricular esquerdo.

Durante uma chamada, a Transparência é substituída pela Own Voice, o que lhe permite ajustar os seus próprios níveis de voz para que possa ouvir-se a si próprio a falar.



## MULTI-BOTÃO



Use o botão redondo no seu auricular esquerdo para ativar rapidamente o seu assistente de voz, ou para Silenciar/Repor o som do seu microfone enquanto está numa chamada.

Enquanto estiver em silêncio, um indicador luminoso vermelho será apresentado nos seus auscultadores.

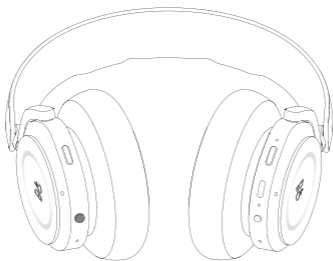

## CARREGAMENTO



Carregue os seus auscultadores com o cabo USB-C que está incluído na caixa.

Pode continuar a usar os auscultadores durante o carregamento.

São precisas cerca de 3 horas para carregar completamente o Beoplay HX.

Quando a bateria está totalmente carregada, o indicador fica verde constante.

Quando a carga da bateria é inferior a 10%, o indicador fica vermelho e é emitido um aviso sonoro.

O Beoplay HX tem até 35 horas de tempo de reprodução sem fios com o Cancelamento Ativo de Ruído ligado.

## EMPAR. BLUETOOTH



Para ativar o Bluetooth, prima continuamente o botão de alimentação durante 2 segundos.

Solte quando ouvir um aviso sonoro. A luz indicadora piscará a azul e os seus auscultadores estarão prontos a emparelhar.

MFI para iOS (Made for iOS) e Fast Pair para Android vão fazer-lhe um pedido na aplicação Bang & Olufsen ou pode emparelhar através do menu Bluetooth no seu dispositivo.

## LINE-IN



Ligue o Beoplay HX e coloque uma fonte de música na entrada de linha para uma ligação com fios.

Os modos Cancelamento Ativo de Ruído e Transparência não foram concebidos para funcionar com uma fonte na entrada de linha e só estão disponíveis durante as ligações sem fios.



## CANCELAMENTO ATIVO DE RUÍDO



O Cancelamento de Ruído permite-lhe abstrair-se do seu ambiente e concentrar-se na sua música, podcast ou simplesmente desfrutar do silêncio.

Ative e ajuste o nível de Cancelamento Ativo de Ruído premindo o botão retangular no auricular esquerdo para alternar para o modo ANC.

Também pode controlar o Cancelamento Ativo de Ruído na página do produto na aplicação Bang & Olufsen, onde tem a opção de ajustar automaticamente o nível de Cancelamento Ativo de Ruído de acordo com o seu ambiente.

## MODO TRANSPARÊNCIA



O modo Transparência permite-lhe ouvir o mundo à sua volta sem retirar o seu Portal Beoplay.

Ative e ajuste quanto do mundo exterior quer deixar entrar enquanto ouve música premindo o botão retangular no auricular esquerdo para alternar para o modo Transparência.

Também pode controlar o modo Transparência na página do produto na aplicação Bang & Olufsen.

## OWN VOICE



A tecnologia Own Voice capta e ajusta o volume da sua voz, ao mesmo tempo que filtra os ruídos de fundo, para que obtenha uma representação clara e verdadeira do seu som.

Pode ligar e desligar a Own Voice ou ajustar os níveis, premindo o botão retangular no auricular esquerdo para alternar para o modo Own Voice durante uma chamada. Também pode controlar a Own Voice na página do produto na aplicação Bang & Olufsen.

## REPOR AS CONFIGURAÇÕES DE ORIGEM



Para repor os seus auscultadores para as predefinições de origem, faça uma pressão muito longa (mais de 8 segundos) no botão ligar/desligar do auricular direito, até o indicador LED piscar a vermelho. Depois aguarde que os auscultadores se desliguem antes de iniciar o processo de configuração novamente.

## ЗАГРУЗИТЬ ПРИЛОЖЕНИЕ BANG & OLUFSEN



Чтобы настроить устройство, загрузите приложение Bang & Olufsen из Google Play или Apple App Store.

С помощью этого приложения вы можете настроить продукт для доступа ко всем функциям Bang & Olufsen. Откройте для себя все возможности продукта, включая персонализацию звука, поддержку продукта и новые функции — и все это у вас под рукой.

При первом запуске приложение Bang & Olufsen попросит вас создать аккаунт.

Чтобы настроить наушники, добавьте новое устройство. Если у вас уже есть учетная запись, перейдите в настройки.

## ПЕРВЫЕ ШАГИ

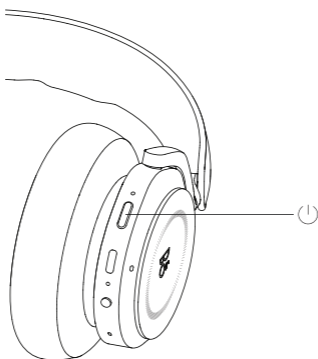

Включите новое устройство Beoplay HX, коротко нажав кнопку на правом наушнике. Световой индикатор начнет мигать синим, указывая, что наушники находятся в режиме сопряжения. Затем перейдите в приложение Bang & Olufsen, чтобы настроить устройство, подключиться к Bluetooth, обновить программное обеспечение до последней версии и персонализировать настройки.

После включения Beoplay HX вы сможете найти наушники в настройках Bluetooth вашего устройства.

## МУЗЫКА



Используйте сенсорное управление на правом алюминиевом диске для управления Veorplay NX.

Действие	Жест
Воспроизведение	Нажмите в центре
Пауза	Нажмите в центре
Далее	Свайп вперед
Пред.	Свайп назад
Увеличение громкости	Проведите круговым движением по часовой стрелке внутри кольца с гравировкой
Уменьшение громкости	Проведите круговым движением против часовой стрелки внутри кольца с гравировкой

## ВЫЗОВЫ



Используйте сенсорное управление на правом алюминиевом диске для управления Veorplay HX.

Действие	Жест
Принять звонок	Нажмите в центре
Отклонить звонок	Дважды нажмите в центре
Завершить звонок	Нажмите в центре



## АКТИВНОЕ ШУМОПОДАВЛЕНИЕ / ПРОЗРАЧНОСТЬ

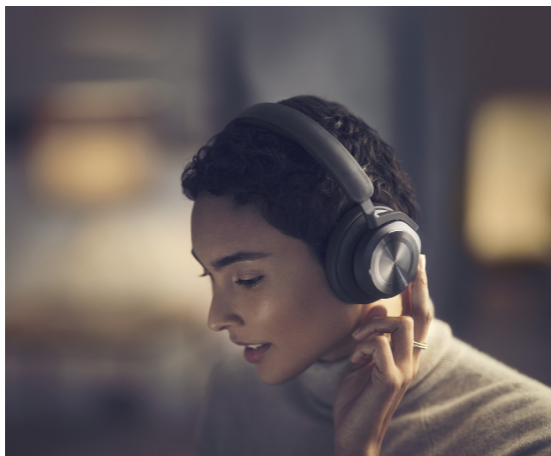

Быстро переключайтесь между активным шумоподавлением, режимом прозрачности и нейтральным режимом с помощью прямоугольной кнопки на левом наушнике.

Во время телефонного разговора режим прозрачности заменяется функцией Own Voice. Она корректирует уровень громкости так, чтобы вы могли слышать собственный голос.



## МУЛЬТИКНОПКА



Круглая кнопка на левом наушнике позволяет моментально активировать голосовой помощник либо приглушить или заново включить микрофон во время телефонного разговора.

Когда звук отключен, на наушниках будет гореть красный индикатор.

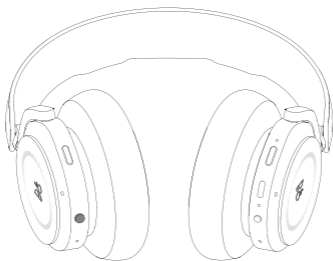

## ЗАРЯЖАЕТСЯ



Зарядить наушники можно с помощью кабеля USB-C, который входит в комплект.

Вы можете пользоваться наушниками во время зарядки.

Полная зарядка Beoplay NX занимает примерно 3 часа.

Когда аккумулятор полностью заряжен, индикатор будет непрерывно гореть зеленым.

Если заряд батареи менее 10%, индикатор загорится красным и раздастся звуковой сигнал.

Наушники Beoplay NX обеспечивают до 35 часов беспроводного воспроизведения с активным шумоподавлением.

## СПАР. ПО BLUETOOTH



Чтобы активировать Bluetooth, нажмите и удерживайте кнопку питания в течение двух секунд.

Когда услышите звуковой сигнал, отпустите кнопку. Световой индикатор замигает синим — наушники готовы к сопряжению.

Служба MFI для iOS (Made for iOS) или Fast Pair для Android предложит выполнить привязку в приложении Bang & Olufsen. Вы также можете воспользоваться меню для сопряжения по Bluetooth на своем устройстве.

## ЛИН. ВХОД



Включите наушники Веорлау НХ и подсоедините их к источнику звука с помощью линейного кабеля.

Функция активного шумоподавления и режим прозрачности несовместимы с проводным соединением и работают только при условии беспроводной связи.

## ACTIVE NOISE CANCELLATION



Шумоподавление позволяет приглушить звуки окружающего мира и погрузиться в музыку, подкаст или просто тишину.

Чтобы активировать активное шумоподавление или настроить его уровень, нажмите прямоугольную кнопку на левом наушнике для перехода в режим активного шумоподавления.

Этой функцией также можно управлять на странице устройства в приложении Bang & Olufsen. Там же у вас будет возможность автоматически настроить уровень шумоподавления в соответствии с окружающей средой.

## ПРОЗРАЧНЫЙ РЕЖИМ



Режим прозрачности позволяет слышать звуки окружающего мира, не снимая Beoplay Portal.

Активируйте и настройте, какая часть внешних звуков будет пропускаться при прослушивании музыки, нажав прямоугольную кнопку на левом наушнике, чтобы переключиться в режим прозрачности.

Вы также можете управлять режимом прозрачности на странице продукта в приложении Bang & Olufsen.

## СОБСТВЕННЫЙ ГОЛОС



Технология Own Voice измеряет и корректирует громкость вашего голоса, одновременно устраняя фоновый шум, чтобы вы могли ясно и без искажений слышать собственную речь.

Чтобы включить, выключить или настроить уровни функции Own Voice, нажмите прямоугольную кнопку на левом наушнике для переключения в режим Own Voice во время вызова. Работу функции также можно проконтролировать на странице наушников в приложении Bang & Olufsen.



## СБРОС НАСТРОЕК К ЗАВОДСКИМ ЗНАЧЕНИЯМ



Чтобы восстановить заводские настройки наушников, нажмите и удерживайте (более 8 секунд) кнопку включения/выключения на правом наушнике, пока светодиодный индикатор не замигает красным. Затем дождитесь выключения наушников перед повторным запуском процесса настройки.

## BANG & OLUFSENアプリをダウンロード



製品をセットアップするには、Apple App Store または Google Play ストアから Bang & Olufsen アプリをダウンロードします。

このアプリから製品をセットアップして、Bang & Olufsen の使用感を最大限引き出すことができます。お手元でオーディオのパーソナライズ、製品サポート、新機能などの完全な製品体験をすぐにご利用いただけます。

Bang & Olufsen アプリを最初に起動すると、ユーザーアカウントの作成を求められます。

ヘッドホンを設定するには、クリックして新しい製品を追加します。すでにアカウントをお持ちの場合は、設定の下に表示されます。

## さあ始めよう

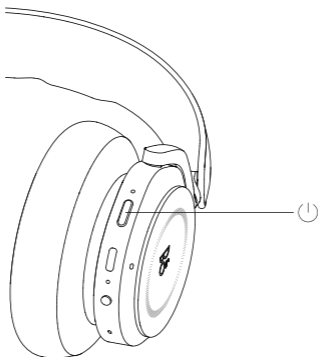

右のイヤークップのボタンを短く押して、新しい Beoplay HX をオンにします。製品のライトインジケーターが青色に点滅し始め、ペアリングモードになったことを示します。

次に、Bang & Olufsen アプリを起動して製品をセットアップし、Bluetooth に接続し、最新のソフトウェアにアップデートして、ヘッドホンをごパーソナライズします。

Beoplay HX をオンにすると、ご使用のデバイスの Bluetooth 設定に表示されるようになります。

## 音楽



右のアルミニウムディスクのタッチコントロールを使って Beeplay HX を操作できます。

作業	ジェスチャー
再生	中央をタップ
一時停止	中央をタップ
次へ	前方にスワイプ
前へ	後方にスワイプ
音量を上げる	刻印されたリングの内側を時計回りに円を描くようにスワイプします
音量を下げる	刻印されたリングの内側を反時計回りに円を描くようにスワイプします

## 発信

右のアルミニウムディスクのタッチコントロールを使って Beeplay HX を操



作できます。

作業	ジェスチャー
通話を受ける	中央をタップ
通話を拒否する	中央をダブルタップ
通話を終了する	中央をタップ

## アクティブノイズキャンセレーション/透過



左のイヤークップの長方形のボタンを使用すると、アクティブノイズキャンセレーションモード、透過モード、ニュートラルモードをすばやく切り替えることができます。

透過モードは、通話中は Own Voice モードになります。このモードでは、自分の音声レベルを調整して、自分の声を聞くことができます。



## マルチボタン



音声アシスタントをすばやくアクティブ化したり、通話中にマイクをミュート/ミュート解除するには、左のイヤークップの円形ボタンを使用します。

ミュート中はヘッドホンに赤色のライトインジケーターが表示されます。



## 充電中



付属の USB-C ケーブルを使用してヘッドホンを充電します。

充電中もヘッドフォンを使用できます。

Beoplay HX を完全に充電するには約3時間かかります。

バッテリーが完全に充電されると、インジケータが緑色に点灯します。

バッテリーの電力が10%未満になると、インジケータが赤色になり、お知らせ音が鳴ります。

アクティブノイズキャンセレーションがオンの場合、Beoplay HX のワイヤレス再生時間は最大 35 時間です。



## BLUETOOTH ペアリング



Bluetooth をアクティブ化するには、電源ボタンを2秒間長押ししてください。

お知らせ音が聞こえたらボタンを離します。ライトインジケーターが青色に点滅したら、ヘッドホンのペアリングの準備は完了です。

MFI for iOS (iOS専用) や Fast Pair for Android により、Bang & Olufsen アプリにプロンプトが表示されます。お使いのデバイスの Bluetooth メニューからペアリングすることもできます。

## LINE-IN



Beoplay HX をオンにし、有線接続の LINE-IN ミュージックソースを接続します。

ANC モードと透過モードは、LINE-IN ソースで動作するように設計されており、ワイヤレス接続時にのみ使用できます。

## アクティブノイズキャンセレーション



ノイズキャンセレーションを使用すると、周囲の音量を下げて、音楽、ポッドキャストに集中したり、単に静寂を楽しんだりすることができます。

左のイヤークップにある長方形のボタンを押すと ANC モードに切り替わり、アクティブノイズキャンセレーションの起動とレベル調整ができます。

また、Bang & Olufsen アプリの製品ページで ANC を制御することもできます。このページには、環境に応じて ANC レベルを自動的に調整するオプションがあります。

## 透過モード



透過モードでは、Beoplay Portal から離れずに周囲の音を聞くことができます。

左のイヤークップの長方形のボタンを押して透過モードに切り替えると、音楽を聴いている時に外界の音が聞こえるように有効化し、どの程度取り入れるかを調整できます。

Bang & Olufsen アプリの製品ページでも透過モードを制御できます。

## OWN VOICE



Own Voice テクノロジーでは、自分の音声の音量をキャプチャして調整し、バックグラウンドのノイズをフィルタリングして、どのように聞こえるかを明確に確認することができます。

通話中に左のイヤークップの長方形のボタンを押すと、Own Voice のオンとオフを切り替えたり、レベルを調整したりできます。Bang & Olufsenアプリの製品ページでも制御できます。

## 工場出荷設定にリセット

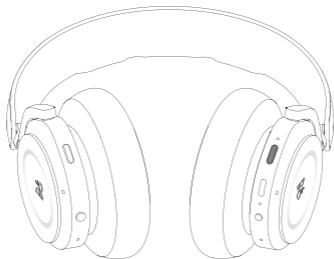

ヘッドホンを工場出荷時の設定に戻すには、LED インジケーターが赤く点滅するまで右のイヤークップのボタンを押し続けます (8 秒以上)。ヘッドホンがオフになるのを待ってから、セットアッププロセスを再開してください。

## BANG & OLUFSEN 앱 다운로드

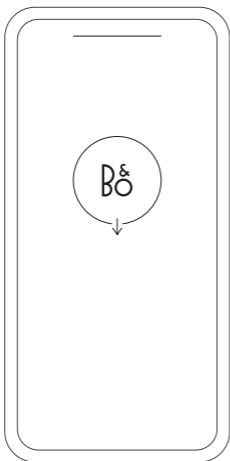

제품을 설정하려면 먼저 Google Play Store 또는 Apple App Store에서 Bang & Olufsen 앱을 다운로드합니다.

이 앱은 제품을 설정하고, Bang & Olufsen의 모든 것을 경험할 수 있는 공간입니다. 오디오 맞춤 설정, 제품 지원, 새로운 기능 등의 모든 경험을 간편하게 체험하십시오.

Bang & Olufsen 앱을 처음 시작하는 경우 사용자 계정을 생성해야 합니다.

헤드폰을 설정하려면 클릭해 새 제품을 추가합니다. 이미 계정이 있는 경우 설정에서 찾을 수 있습니다.

## 새로운 시작

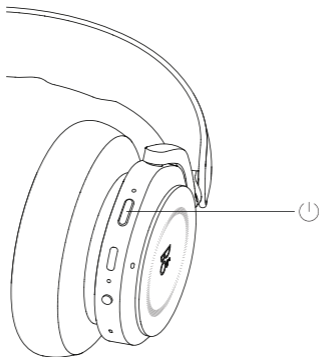

오른쪽 이어컵에 있는 버튼을 짧게 눌러 Beoplay HX를 켭니다. 페어링 모드가 되면 제품 상태 표시등이 파란색으로 깜박이기 시작합니다.

그다음, Bang & Olufsen 앱으로 이동해 제품을 설정하고, Bluetooth를 연결하고, 소프트웨어를 최신 버전으로 업데이트하고, 헤드폰을 맞춤 설정합니다.

Beoplay HX의 전원이 켜지면 기기의 Bluetooth 설정에 헤드폰이 표시됩니다.



## 음악



알루미늄 디스크의 터치 컨트롤을 사용해 Beoplay HX를 실행할 수 있습니다.

조치	제스처
재생	가운데 탭
일시정지	가운데 탭
다음	앞으로 스와이프
이전	뒤로 스와이프
볼륨 크게	링 안쪽을 따라 시계 방향으로 둥글게 스와이프
볼륨 작게	링 안쪽을 따라 시계 반대 방향으로 둥글게 스와이프

## 통화



알루미늄 디스크의 터치 컨트롤을 사용해 Beoplay HX를 실행할 수 있습니다.

조치	제스처
전화 받기	가운데 탭
통화 거부	가운데 2번 탭
통화 종료	가운데 탭

## ANC(ACTIVE NOISE CANCELLATION)/트랜스퍼런시



왼쪽 이어컵에 있는 사각형 버튼을 사용해 ANC, 트랜스퍼런시, 중립 모드를 빠르게 전환할 수 있습니다.

통화 중일 때는 트랜스퍼런시 모드가 Own Voice로 바뀝니다. Own Voice 기술이 음성의 레벨을 조정해 본인의 목소리를 선명하게 들을 수 있습니다.



## 멀티 버튼



왼쪽 이어컵에 있는 원형 버튼을 사용해 음성 지원 기능을 빠르게 활성화하거나 통화 중 마이크를 음소거/음소거 해제할 수 있습니다.

마이크가 음소거된 상태에서는 헤드폰 표시등이 빨간색으로 표시됩니다.



## 충전 중



구성품으로 포함된 USB-C 케이블을 사용해 헤드폰을 충전할 수 있습니다.

충전 중에도 계속해서 헤드폰을 사용할 수 있으며, Beoplay HX가 완전히 충전되기까지는 약 3시간이 소요됩니다.

배터리가 완전히 충전되면 표시등이 녹색으로 바뀝니다.

배터리 잔량이 10% 미만일 때는 표시등이 빨간색으로 바뀌고 사운드 신호음이 들립니다.

Beoplay HX는 ANC가 켜진 상태에서 최대 35시간 동안 무선으로 재생할 수 있습니다.

## 블루투스 연결

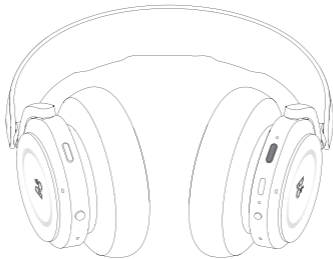

Bluetooth를 활성화하려면 전원 버튼을 2초간 누릅니다.

사운드 신호음이 들리면 버튼에서 손을 뗍니다. 상태 표시등이 파란색으로 깜박이면 헤드폰을 페어링할 준비가 완료되었다는 뜻입니다.

iOS용 MFI와 Android용 Fast Pair를 사용하면 Bang & Olufsen 앱에 메시지가 표시됩니다. 또는 기기의 Bluetooth 메뉴를 통해 제품을 페어링할 수 있습니다.

## LINE-IN



Beoplay HX를 견 후 유선으로 연결할 LINE-IN 음악 입력원을 삽입합니다.

ANC와 트랜스퍼런시 모드는 LINE-IN으로 연결한 입력원에서는 작동하지 않으며 무선 연결 시에만 사용할 수 있습니다.

## ANC(ACTIVE NOISE CANCELLATION)



ANC를 사용하면 주변 소리가 차단되어 음악, 팟캐스트에 집중하거나 고요한 상태를 즐길 수 있습니다.

왼쪽 이어컵에 있는 사각형 버튼을 눌러 ANC 모드로 전환하면 ANC를 활성화하고 ANC의 강도를 조정할 수 있습니다.

ANC는 Bang & Olufsen 앱의 제품 페이지에서도 제어할 수 있습니다. 이 페이지에서는 주변 환경에 따라 ANC 강도가 자동으로 조정되는 옵션이 제공됩니다.



## 트랜스퍼런시 모드



트랜스퍼런시 모드를 사용하면 Beoplay Portal을 쓴 상태에서 주변 소리를 들을 수 있습니다.

왼쪽 이어컵에 있는 사각형 버튼을 눌러 트랜스퍼런시 모드로 전환하면 트랜스퍼런시 모드를 활성화하고 음악을 청취하는 중 주변 소리의 강도를 조정할 수 있습니다.

트랜스퍼런시 모드는 Bang & Olufsen 앱의 제품 페이지에서도 제어할 수 있습니다.

## OWN VOICE



Own Voice 기술은 음성의 음량을 포착해 조정하고, 배경 소음을 걸러내 사용자의 목소리를 보다 선명하고 실제에 가깝게 표현해줍니다.

통화 시 왼쪽 이어컵에 있는 사각형 버튼을 눌러 Own Voice 모드로 전환하면 Own Voice 기능을 활성화하고 강도를 조정할 수 있습니다. 이 기능은 Bang & Olufsen 앱의 제품 페이지에서도 제어할 수 있습니다.

## 기본값 초기화



LED 표시등이 빨간색으로 깜박일 때까지 오른쪽 이어컵에 있는 전원 버튼을 8초 이상 길게 누르면 헤드폰이 출고 시 설정으로 복원됩니다. 헤드폰이 꺼지면 설정 프로세스를 다시 시작할 수 있습니다.

## 下载 Bang & Olufsen 应用

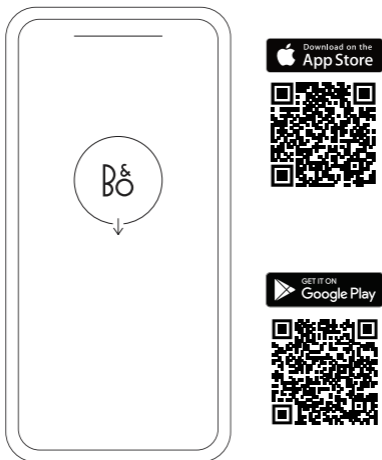

要设置您的产品，请从 Google Play 商店或 Apple 应用商店下载 Bang & Olufsen 应用。

您可以通过该应用设置您的产品，并尽享 Bang & Olufsen 体验。全面释放音频个性化、产品支持和新功能的完整产品体验，尽在指尖。

当您首次启动 Bang & Olufsen 应用时，需要创建一个用户账户。

要设置耳机，请单击以添加新产品。如果您已经有账户，可以在设置下方找到该账户。

## 开始体验

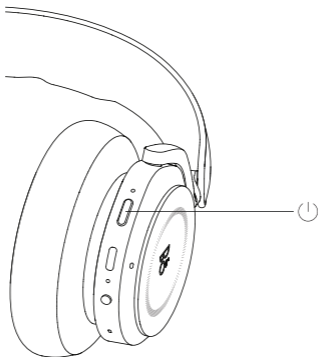

通过短按右耳罩上的按钮打开新的 Beoplay HX。产品指示灯将闪烁蓝色，以表明处于配对模式。

接下来，转到 Bang & Olufsen 应用以设置您的产品、连接至“蓝牙”、更新至最新软件和个性化您的耳机。

Beoplay HX 开启之后，您将能够在设备的“蓝牙”设置中找到。

## 音乐



使用右侧的铝制 disc 按键上的触摸控件来操作 Beoplay HX。

操作	手势
Play	轻触中心位置
Pause	轻触中心位置
下一步	向前滑动
上一步	向后滑动
调高音量	在刻印的环中沿着顺时针滑动
降低音量	在刻印的环中沿着逆时针滑动

## 呼叫



使用右侧的铝制 disc 按键上的触摸控件来操作 Beoplay HX。

操作	手势
接听电话	轻触中心位置
拒绝来电	轻触中心位置两下
结束通话	轻触中心位置

## 主动降噪 / 透明度



使用左耳罩上面的矩形按钮，以便在“主动降噪” (Active Noise Cancellation)、 “透明度” (Transparency) 和 “中性” (Neutral) 之间切换。

通话时，“透明度” (Transparency) 被“自己的声音” (Own Voice) 替代，可允许您调整自己的声音水平，这样您就可以听到自己的声音。





## 多个按钮



使用左耳罩上的圆形按钮可在通话过程中快速激活语音助手或使麦克风静音或取消静音。

静音时，耳机上将显示红色的指示灯。



## 充电



使用盒子里的 USB-C 电缆对耳机进行充电。

充电时，您仍旧可以使用耳机。

要将 Beoplay H95 完全充满电，大约需要 3 小时。

当电池完全充满电时，指示灯显示绿色长亮。

当电池电量降至 10% 以下，指示灯将变为红色，并且会听到声音提示。

Beoplay HX 在启用“主动降噪”功能的情况下，具有长达 35 个小时的无线播放时间。

## 蓝牙配对



要激活蓝牙，请长按电源按钮 2 秒钟。

听到声音提示时松开。指示灯将闪烁蓝色，并且您的耳机已准备好进行配对。

适用于 iOS 的 MFI（专为 iOS 而制）和适用于 Android 的“快速配对”将在 Bang & Olufsen 应用中发出提示，或者您可以通过设备上的“蓝牙”菜单进行配对。

## 线路输入



打开 Beoplay HX，连接一个有线连接的线路输入音乐源。  
ANC 和透明模式不适用于线路输入源，仅在无线连接过程中可用。

## 主动消噪



“降噪功能”使您可以去除环境声，专注于音乐、播客或仅享受静音。

通过按下左耳罩上的矩形按钮来激活和调整“主动降噪”级别，以切换至 ANC 模式。

您还可以在 Bang & Olufsen 应用的产品页面中控制 ANC，在应用中可以根据环境自动调整 ANC 的级别。

## 透明度模式 (Transparency Mode)



“透明度模式”可以让您在不离开 Beoplay Portal 的情况下听到周围的世界。

通过按下左耳罩上的矩形按钮来激活和调整在听音乐时周围世界的声音，从而切换至“透明度”模式。

您可以在 Bang & Olufsen 应用中的产品页面上控制“透明度模式”。

## “自己的声音” (Own Voice)



“自己的声音” (Own Voice) 技术可以捕获并调整您声音的音量，同时还可以滤除背景噪音，因此您可以清晰、真实地表达自己的声音。

您可以通过按下左耳罩上的矩形按钮来打开或关闭“自己的声音” (Own Voice)，以便在通话时切换到“自己的声音” (Own Voice) 模式。您也可以在 Bang & Olufsen 应用中的产品页面上对此进行控制。

## 恢复出厂设置



要将耳机恢复至出厂设置，请按住右耳罩上的 on/off 按钮较长时间（8 秒以上），直到 LED 指示灯闪烁红色。然后等到耳机关闭后，再次启动设置过程。



## 下載 Bang & Olufsen 應用程式



若要設定產品，請從 Google Play 商店或 Apple App Store 下載 Bang & Olufsen App。

您可以在此應用程式裡設置您的產品，享受完整的 Bang & Olufsen 體驗。彈指之間即可解鎖個人化音效、產品支援和新功能等完整產品體驗。

首次啟動 Bang & Olufsen 應用程式時，系統會要求您建立使用者帳戶。

若要設定耳機，請點擊以新增新產品。如果您已經有一個帳戶，則可在設定下方找到此帳戶。

## 開啟美好樂音

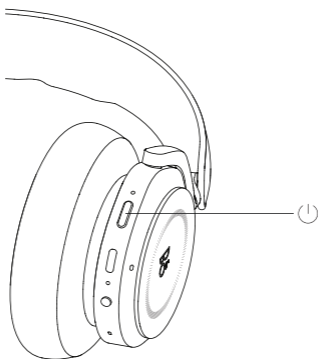

短按右耳罩的按鈕，開啟您的新 Beoplay HX。產品指示燈會開始閃爍藍色，表示正處於配對模式。

接下來，請前往 Bang & Olufsen 應用程式設定您的產品、連接藍牙、更新至最新軟體，並個人化您的耳機。

Beoplay HX 啟動後，您就可以在裝置的藍牙設定裡找到耳機。

## 音樂



使用右鋁碟上的觸控功能操作 Beoplay HX。

動作	手勢
播放	輕觸中央
暫停	輕觸中央
下一個	向前滑動
前一個	向後滑動
調高音量	在雕刻環內以順時針滑動
調低音量	在雕刻環內以逆時針滑動

## 通話



使用右鋁碟上的觸控功能操作 Beoplay HX。

動作	手勢
接受通話	輕觸中央
拒絕來電	輕觸兩下中央
結束通話	輕觸中央

## 主動式雜音消除 / 透明度

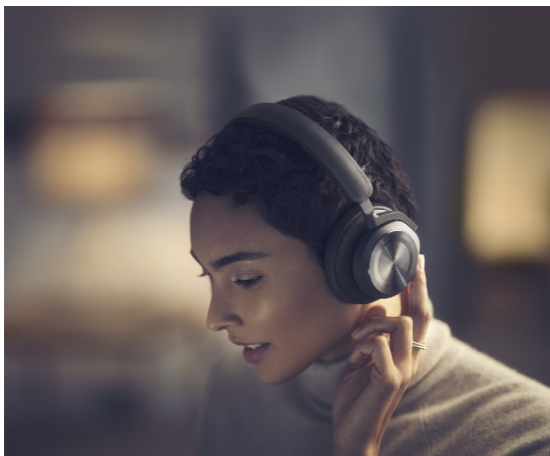

使用左耳罩上的長方形按鈕在「主動式雜音消除」、「透明度」和「適中」之間快速切換。

在通話中，「透明度」會由 Own Voice 取代，可以讓您調節自己的聲音音量，以便聽到自己的說話聲。

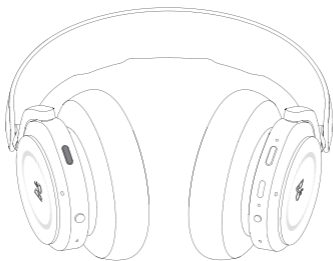

## 多功能按鍵



使用左耳罩上的圓形按鈕，可快速啟動您的語音助理，或在通話中靜音或取消靜音麥克風。

靜音時，耳機上會顯示紅色指示燈。

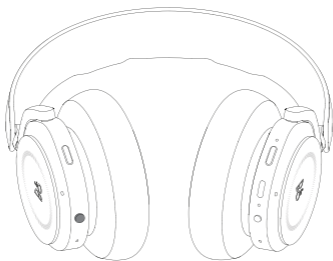

## 充電



您可以使用盒中隨附的 USB-C 連接線為耳機充電。

耳機在充電時也可以使用。

Beoplay HX 完全充飽電約需 3 個小時。

電池完全充飽後，指示燈會恆亮綠燈。

電池電量低於 10% 時，指示燈會轉為紅色並且會播放提示音。

Beoplay HX 啟用「主動式降噪」功能後，無線播放的時間可長達 35 個小時。

## 藍牙配對



若要啟動藍牙，請長按電源按鈕 2 秒鐘。

在聽到音效提示時放開。指示燈將閃爍藍燈，表示您的耳機已準備好進行配對。

適用於 iOS 的 MFI (專門針對 iOS 打造) 和適用於 Android 的「快速配對」，均會在 Bang & Olufsen 應用程式中發出提示，或者您可以透過裝置上的「藍牙」選單進行配對。



## 導線連接



開啟 Beoplay HX 並連接訊源輸入音樂源以進行有線連接。  
ANC 和透明度模式不適用於訊源輸入源，僅在無線連接期間可用。

## 主動式雜音消除



降噪功能使您可以調諧環繞音效，以便專注於音樂、線上廣播，或單純地享受寧靜。

按一下左耳罩的長方形按鈕可切換至「ANC 模式」，啟用並調整主動降噪功能的等級。

您也可以在 Bang & Olufsen 應用程式的產品頁面上控制 ANC，在該產品頁面上，您可以根據環境選擇自動調整 ANC 等級。

## 透明度模式



「透明度模式」可讓您不必拿下 Beoplay Portal 便能聽到周圍的聲音。

按一下左耳罩的長方形按鈕可切換至「透明度模式」，啟用並調整聽音樂時能聽到多少外面世界的聲音。您也可以 [在 Bang & Olufsen 應用程式的產品頁面上](#) 控制「透明度模式」。

## Own Voice



Own Voice 技術可以捕捉並調整語音音量，同時還能濾除背景噪音，以便您能夠清晰、真實地展現自己的音色。

您可以按一下左耳罩的長方形按鈕，在通話時切換至「Own Voice 模式」，以開啟或關閉 Own Voice 或調整等級。您也可以 [在 Bang & Olufsen 應用程式的產品頁面上](#) 加以控制。

## 出廠設定



若要將耳機復原至出廠設定，請長按 (按超過 8 秒) 右耳罩上的開/關按鈕，直到 LED 指示燈閃爍紅色。然後等到耳機關閉後，再重新開始設定程序。

## BANG & OLUFSEN قيبطت ليزنت

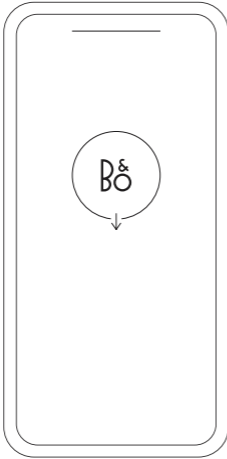

نم ي نم Bang & Olufsen قيبطت ليزنتب كيلىع ،كجتنم دادعإل  
Apple App Store وأ Google Play Store تاقيبطتلا يرجتم

ةبرجت ىلع لوصحل او كجتنم دادعإ قيبطتلا اذه لالخنم كنكممي  
يتلا جتنم لل ةلمكلا ةبرجتلا حتفا . ةلمك Bang & Olufsen  
تازيمو جتنم لا معدو توصللا ىلع ايّصخش اغباط ءافضل نمضنت  
كيدي لوانتم يف اذه لك ،ةديدج

كنم بُلطيس ىل وُألا ةرملل Bang & Olufsen قيبطت ليزنت دنع  
مدختسم بياسح ءأشن!

ناك اذا . ديدج جتنم ةفاضل رقنا ،كب ةصاخلا سأل اتاعامس دادعإل  
تاداعإل مسق نم هيلع روثعل انكممي ،لعفلاب بّاسح كيذل

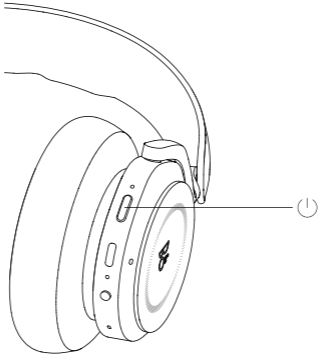

ةطغض طغضلا قيرط نع ،كب صاخلا دي دجلا Beoplay HX ل ع ش  
 ڤئدنع ،ينم يلا نذال اةعامس يل ع دوجوملا حاتفملا يل ع قري صق  
 ةراش! عوض رادصإب يف تاعامس لاب دوجوملا عوضلا رشؤم أدبيس  
 نارقال عوضو يف انه أن يل ع لديل ؛قرزالا نوللاب  
 ،جتنملا دادعإل Bang & Olufsen قيبطت يل لقتنا ،كلذ دعب  
 ،حاتم رادصإ ثدحال قيبطتلا ثدحو ثوتولبل قيرط نع لصتا  
 .كب قصاخلا سارلا تاعامس يل ع اي صخش اغباط يفضأو  
 اه يل ع يل ع روثعلا كرو دقمب نوكيس ، Beoplay HX لي غشت درجمب  
 .كزاهج يل ع ثوتولبل تا دادعإل لال خ نم



ص ر ق ل ا ي ل ع ة د و ج و م ل ا س م ل ل ا ب ل م ع ت ي ت ل ا م ك ح ت ل ا ح ي ت ا ف م م د خ ت س ا  
 س ا ر ل ا ت ا ع ا م س ل ي غ ش ت ل ؛ ن م ي أ ل ا م و ي ن م ل أ ل ا Beoplay HX.

ة ك ر ح ل ا	ة ا م ي ا ل ا
ل ي غ ش ت ل ا	ز ك ر م ل ا ي ف ر ق ن ا
ت ق و م ف ا ق ي ا	ز ك ر م ل ا ي ف ر ق ن ا
ي ل ا ت ل ا	م ي د ق ت
ق ب ا س ل ا	ع ا ج ر ا
ت و ص ل ا ع ف ر	ه ا ج ت ا ب ي ر ئ ا د ل ك ش ب ف ف ل
	ة ق ل ح ل ا ل خ ا د ة ع ا س ل ا ب ر ا ق ع
	ة ش و ق ن م ل ا
ت و ص ل ا ض ف خ	ه ا ج ت ا س ك ع ي ر ئ ا د ل ك ش ب ف ف ل
	ة ق ل ح ل ا ل خ ا د ة ع ا س ل ا ب ر ا ق ع
	ة ش و ق ن م ل ا





ةدوجوملا سملا لاب لمعت يتلا مكحتلا حيتافم مدختسا  
سأرلا تاعامس ليغشتل؛ نميال موي نملأل صرقلال علع

**BEOPLAY HX.**

ةكرحلا

ةملاكم يلعل درلا

ةملاكملاضفر

ةملاكملاءاهنإ

ةعاميال

زكرملا يف رقنا

اآودزم ارّقن زكرملا يف رقنا

زكرملا يف رقنا

## ةزيم / ةطشنلا ءاضوضلا ءاغل! ةزيم ةيفافشلا



ةطشنلا ءاضوضلا ءاغل! ني تزييم نيب اغيرس ال يدبت لدب  
ىلع دوجوملا لي طتسملا رزلا قيرط نع ةيداىحلا ةزيمو ةيفافشلا او  
يرس يلا نذال ةعامس.

عضوب "ةيفافشلا" عضو لدبتسي ةيفتاه ةملاكم دوجو ةلاح يف  
نكمتتل، كتوص تاىوتسم طبض عيطتست تىح، "تنأ كتوص"  
ملاكتت امدن عكسفن عامس نم.

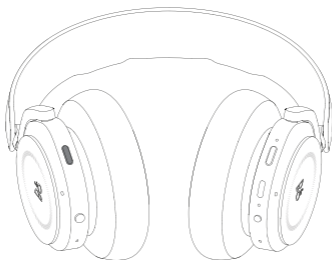

## ددعتملا رزلا



يرس يلا نذالاً ةعامس ىلع دوجوملا ريديتسملا رزلا مدختسا  
توص متكل وأ اغيرس كب ةصاخلا يتوصلا دعاسملا ليغشتل  
لاصتالا ءانثأ همتك ءاغل! وأ نوفوركيملا

تاعامس نم رمحاً ةراش! عوض قلطنيس ،نوفوركيملا متك ءانثأ  
سأرلا

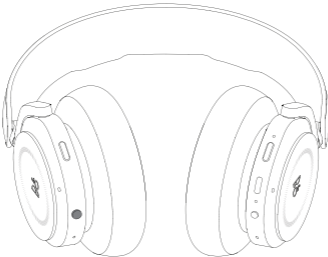

## ةقاطلاب نحشلا



USB-C لباك مادختساب سارلا تاعامس نحشلا لباك مدختسا  
كيدل ةبلغلل ايف نممضتملا

نحشلا ءانثأ سارلا تاعامس مادختسا ايف رارمتسال اكنكمي  
ةقاطلاب

Beoplay HX ةعامس نحش مامتةل تاعامس 3 يلواح رمالا قرغتسي  
الماك انحش ةقاطلاب

انتبات ءوض ةراشلل ةبمل ئضت ،ةيراطبلا نحش لامتك دنع  
رضال نوللاب

ةبمل نول لوحتي %10 نم لقاى لىلةيراطبلا ةقاط لوصلو دنع  
كلذ نع يتوص هيبنت عمستسو رمحلل ةراشلل

لىل لصت ةدمل لمعلا ايف رارمتسال Beoplay HX ةعامس عيطتست  
ءاغلل ةزيم ليغشت عم يكلسال لاصتال لالخ نم بعلل نم ةعامس 35  
ةطشنلا ءاضوضلا

## ثوتولبل ا نارق!

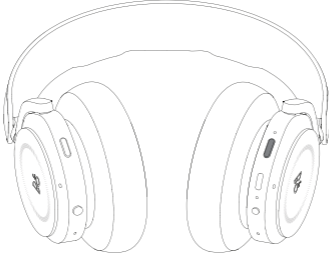

نيتي ناث ةدمل ال وطم اطغض طغضا ،ثوتولبل لاصتا طيشنتل  
ليغشتلا حاتفم ىلع

رشؤم ضموييس .ايتوص اةيبنت عامس دنع رزلا نع كدي عفرا  
نارقإلا لجأ نم ةزهج سارلا تاعامس نوكتو قرزالا نوللاب ءوضلا

ةلاح يف - **Bang & Olufsen** قيبطت يف هيبننت ةلاس رهظتس  
نم **Android** ماظن ةلاح يفو (iOS لجأ نم عنص) **MFI** نم iOS ماظن  
ةمئاق لالخنم نارقإلا امامت! كنكمي وأ - عيرسل نارقإلا ةفيظو  
كزهج ةصاخلا ثوتولبل

## يـتـوـصـلـا لـاـخـدإلـا سـبـقـم



بـكـتـرو Beoplay HX تـاـعـاـمـس لـعـش ، يـكـلـسـلـا لـاـصـتـالـا مـاـدـخـتـسـال  
يـتـوـصـلـا لـاـخـدإلـا سـبـقـم يـف يـتـوـصـ رـدـصـم

نـيـمـمـصـم رـيـغ ةـيـفـاـفـشـلـا عـضـو و ةـطـشـنـلـا ءـاـضـوـضـلـا ءـاـغـل! عـضـو  
الـو ، يـتـوـصـلـا لـاـخـدإلـا سـبـقـم لـاـخ نـم رـشـاـبـمـلـا لـاـصـتـالـا عـم لـمـعـلـل  
يـكـلـسـالـلـا لـاـصـتـالـا ةـلـاـح يـف ال! نـيـحـاـتـم نـاـنـوـكـي

## ةطشنل ءاضوول ءاغل! ةزيم



طرحملا ناكملا يوتحم داعبتسا نم ءاضوول ءاغل! ةزيم كنكمت كنكمت ةطاسبب وأ، رشابملا ثبل او يقيسوملا ىلع زيكرتل او كب . ءودهلاب عاتمتسال نم

نم اهتيلعاف يوتسم طبضاو ةطشنل ءاضوول ءاغل! ةزيم لّغش ؛ ىرسلا ةعامسلا ىلع دوجوملا ليطتسملا رزلا ىلع طغضلا لالخ . ةطشنل ءاضوول ءاغل! ةزيم ىل! ليديبتلل

ةحفص نم ةطشنل ءاضوول ءاغل! ةزيم يف مكحتلا اضيا كنكمي رفاوتي ثيح ، **Bang & Olufsen** قيبطت يف ةدوجوملا جتتملا ءاوجل اقفو ةزيملا هذه يوتسملي ئاقلتل طبضلا راخي كيدل . كلوح نم ةطرحملا

## ةيفافشلا عضو



نود كلوح نم نم ةطيحمل تاوصلال عامس نم ةيفافشلا عضو كنكمي  
Beoplay Portal. تاعامس عزنل ةجاح

طيحمل نم اهعمست يتل تاوصلال ةيمك يف مكحتو ةزيملا لّغش  
رزلال ع طغضلال لالخنم، يقيسوم نم هعمست ام عم يجراخال  
عضو لالديدبتلل؛ ىرسىلال ةعامسلال ع دوجوملا لىطتسملال  
ةيفافشلا

جتنملا ةحفصلالالخنم ةيفافشلا عضو يف مكحتلا اضيا كنكمي  
Bang & Olufsen. قىببطت يف ةدوجوملا



## «تنأ كتوص» عضو



امن يب ،ه اوتسم طبضتو كتوص «تنأ كتوص» ةينقت طقتلت  
ىلع لصحت نثيحب ،ةيفلخال تاوصأ حيشرتب اضئى موقت  
كتوص اهيلع ودبي يتلا ةقيرطلل اخضاو ايئقي قح الئيثمت

وأ ،«تنأ كتوص» عضو فاقى او ليغشت نيب لي دببتلا كنكمي  
دوجوملا لي طتسملا رزلا ىلع طغضلا لال خ نم توصلا ىوسم طبض  
«تنأ كتوص» عضو ىل لي دببتلل ؛ ىرسىلا نذاللا ةعاس ىلع  
لال خ نم ةزىملا هذو يف مكحتلا اضئى كنكمي امك .تاملا كملا ءانثأ  
Bang & Olufsen قىبببت يف ةدوجوملا جتنملا ةحفص

## عنصملا تادادع! نيي عت ةداع!

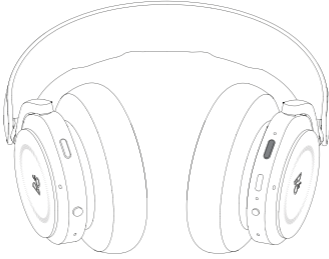

طغضا ،عنصملا تادادع! قباطتل سارلا تاعامس تادادع! ةداعتسار  
/ليغشتلا حاتفم ىلع (يناو٨ 8 ن ع ديزت ةدمل) ادج الوطم اطغض  
LED رشؤم ضموي نأ ىلإ ،ىنمىلا نذالآ ةعامس ىلع دوجوملا فاقىإل  
سارلا تاعامس لىغشت فاقىإل مٲى ىتح رظتنا مٲ .رمحأ ءوضب  
ىرخأ ةرم دادعإل ةيلمع ءدب لبق